



Linee guida per il posizionamento dei simboli

In questo capitolo si delineano i principi generali, le regole da osservare e le raccomandazioni per il posizionamento dei codici sulle unità commerciali.

Velocità, efficienza e precisione nelle operazioni di scansione sono gli obiettivi fondamentali del posizionamento dei codici sulle unità.

Per non comprometterne l'efficienza è importante tenere in considerazione quanto segue:

- ♦ **coerenza nell'applicazione dei simboli:** per gli operatori risulterà più facile individuare la posizione dei codici per le unità che rientrano sotto la stessa categoria;
- ♦ **operazioni manuali:** la posizione del codice non deve indurre a movimenti innaturali da parte dell'operatore alle casse;
- ♦ **valutazione della qualità e del supporto di stampa:** la scansione ottiene risultati migliori quando il codice a barre è stampato su superfici lisce. Evitare angoli, pieghe, grinze, linee di giunzione e qualsiasi altra superficie irregolare della confezione.

Gli esempi di codici a barre che seguono non intendono rappresentare il corretto simbolo da utilizzare, la sua dimensione, il colore o la qualità.

8.1 Unità consumatore: regole generali

Elenchiamo qui di seguito le regole generali per il posizionamento del simbolo sulle unità consumatore:

- ♦ **Orientamento del codice:** determinato principalmente dal processo di stampa e da eventuali curvature del prodotto; se il processo di stampa e la curvatura lo permettono, l'orientamento preferibile è "palizzato" (fig. 1) ovvero le barre del codice devono essere perpendicolari al lato della confezione nella sua posizione naturale, piuttosto che "a scala" (fig. 2). Quando l'orientamento del simbolo è "palizzato" i caratteri in chiaro sottoriportati devono essere leggibili da sinistra a destra. Nel caso invece di orientamento "a scala" il testo può essere letto dall'alto al basso o viceversa, in coerenza con testi o grafici riportati sulla confezione;

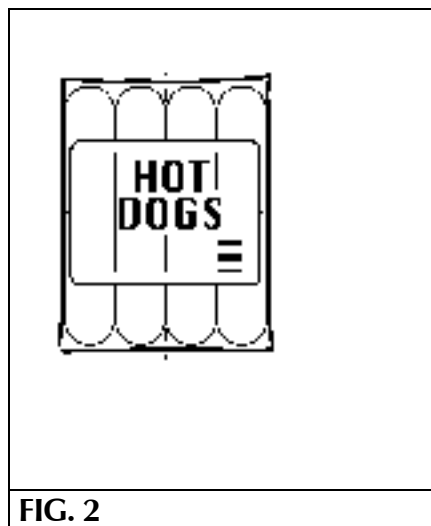
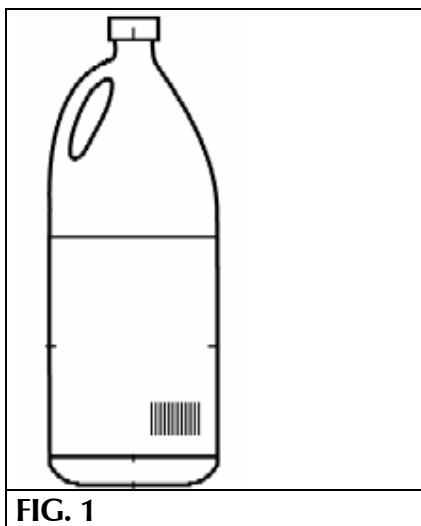

- ♦ **Direzione di stampa:** la qualità della stampa è migliore se le barre del simbolo sono parallele alla direzione di stampa, conosciuta anche come "direzione web";
- ♦ **Prodotti con superfici curve:** la curvatura delle superfici di alcuni prodotti può influire sull'attendibilità e velocità di lettura del codice. Pertanto:
 - l'orientamento a scala è preferibile;
 - la curvatura deve essere tale che, quando il centro del simbolo tocca il tappeto della cassa, si abbia un angolo non superiore a 30° tra il tappeto ed il piano tangente ad entrambe le estremità del simbolo;

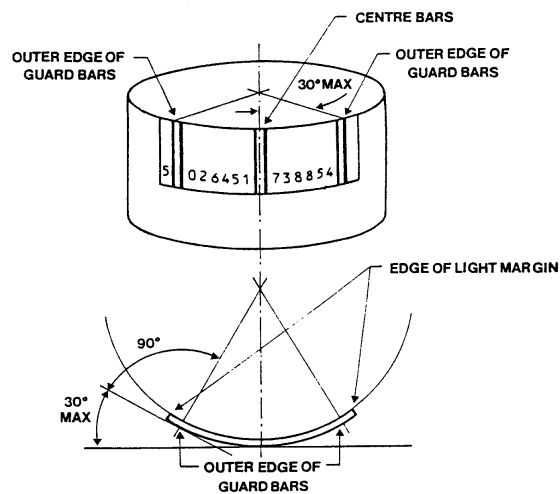

centre bars = barre centrali

outer edge of guard bars = bordo esterno delle barre

- la distanza tra il tappeto ed il simbolo non deve essere superiore a 12 mm. perché la leggibilità sia garantita.
- ♦ **Evitare operazioni che ostacolino la lettura del codice**, ovvero:
 - mai posizionare i codici a barre su uno spazio inadeguato ed evitare che altri grafici invadano l'area ad essi riservata;
 - mai posizionare i codici a barre su superfici perforate, ruvide, in rilievo, a pieghe, ecc.;
 - mai applicare il codice ad angolo sulla confezione;
 - mai posizionare il simbolo all'interno della confezione.
- ♦ **Numero dei simboli**: i prodotti destinati al punto di vendita devono portare un solo codice a barre visibile. Nel caso dei multipack i codici delle unità singole contenute devono essere occultati onde evitare errori di lettura alle casse;
- ♦ **Soluzione ideale per il posizionamento del simbolo**: angolo destro inferiore della parte posteriore delle unità consumatore;
- ♦ **Soluzione alternativa non accettabile per il posizionamento del simbolo**: qualora la soluzione ideale non fosse possibile, adottare l'angolo destro inferiore di un'altra parte della confezione;
- ♦ **Applicazione del codice sul fondo della confezione**: questa pratica è ancora possibile ma la soluzione più opportuna è quella sopra descritta;
- ♦ **Regola dei margini**: il simbolo deve distare da un minimo di 8 mm. ad un massimo di 102 mm. da qualsiasi bordo della confezione;

- ♦ **Evitare il troncamento dei simboli:** ossia la riduzione della loro altezza rispetto alla lunghezza. Il troncamento, infatti, elimina la capacità omnidirezionale del simbolo, ovvero la lettura può avvenire solamente orientando il codice in una particolare direzione;
- ♦ **Etichette:** la stampa di codici su etichette da applicare ai prodotti è un'alternativa possibile per l'inserimento del simbolo su confezioni già esistenti, oppure per l'applicazione diretta su prodotti non confezionati (p.e. vasi, piatti, bicchieri). Per il posizionamento delle etichette si seguano le linee guida specifiche per il tipo di confezione.

Alcune confezioni, per loro natura, richiedono considerazioni particolari per il posizionamento dei codici.

Sacchetti/buste

Il loro contenuto tende a deformare la confezione e pertanto l'applicazione del codice sul lato destro inferiore non è il più adatto per permettere un'efficiente lettura del codice. Per questo motivo il codice dovrebbe essere posto:

- ♦ Soluzione ideale: al centro della parte posteriore della confezione, a un terzo dal lato inferiore, lontano dalle estremità e rispettando i margini intorno al codice.
- ♦ Soluzione alternativa non accettabile: al centro della parte frontale della confezione, a un terzo dal lato inferiore, lontano dalle estremità e rispettando i margini intorno al codice.
- ♦ Regola dei margini: il simbolo deve distare da un minimo di 8 mm. ad un massimo di 102 mm. da qualsiasi bordo della confezione.

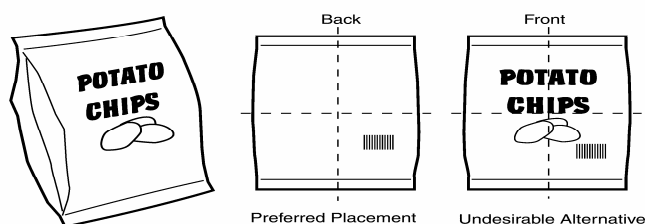

Preferred placement= soluzione ideale

Undesirable alternative= soluzione alternativa non accettabile

Blisters

Evitare di posizionare il simbolo all'interno del blister o su superfici perforate posizionate sul retro della confezione.

- ♦ Soluzione ideale: Sul lato posteriore della confezione, nell'angolo destro inferiore, vicino alle estremità e rispettando i margini intorno al codice.
- ♦ Soluzione alternativa non accettabile: Nell'angolo destro inferiore, della parte frontale vicino alle estremità, rispettando i margini intorno al simbolo.
- ♦ Regola dei margini: il simbolo deve distare da un minimo di 8 mm. ad un massimo di 102 mm. da qualsiasi bordo della confezione.

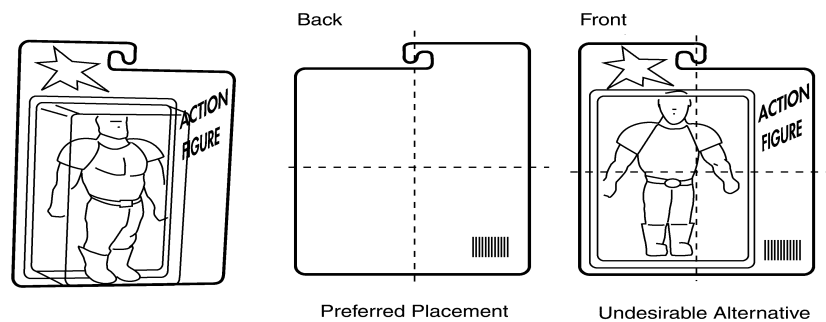

Preferred placement= soluzione ideale

Undesirable alternative= soluzione alternativa non accettabile

Bottiglie e vasetti

L'applicazione del codice sul collo della bottiglia non è permesso in quanto richiederebbe maggiori manipolazioni a livello di punto di vendita e la limitazione di spazio in quest'area risulterebbe in un simbolo troncato.

- ♦ Soluzione ideale: Sul lato posteriore della confezione, nell'angolo destro inferiore, vicino alle estremità e rispettando i margini intorno al codice.
- ♦ Soluzione alternativa non accettabile: Nell'angolo destro inferiore, della parte frontale vicino alle estremità, rispettando i margini intorno al simbolo.
- ♦ Regola dei margini: il simbolo deve distare da un minimo di 8 mm. ad un massimo di 102 mm. da qualsiasi bordo della confezione.

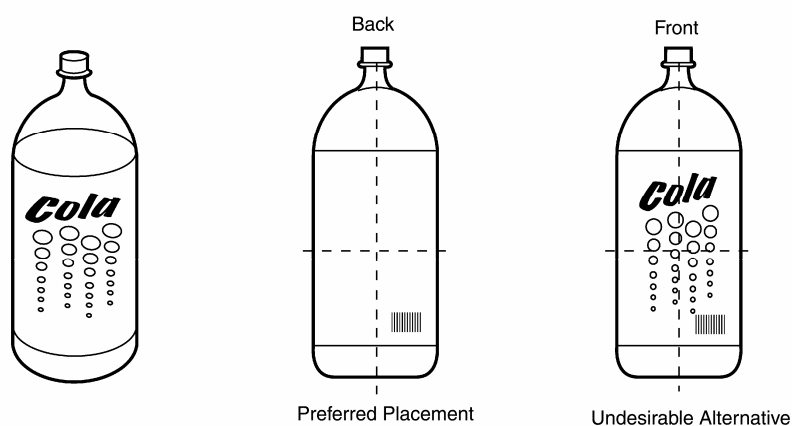
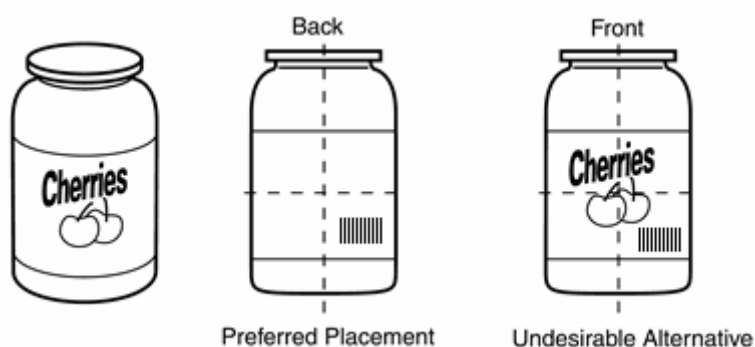

Preferred placement= soluzione ideale

Undesirable alternative= soluzione alternativa non accettabile

Lattine

Evitare bordature, costure e/o righe in rilievo sulle confezioni in quanto ostacolano e riducono la lettura del codice.

- ♦ Soluzione ideale: Sul lato posteriore della confezione, nell'angolo destro inferiore, vicino alle estremità e rispettando i margini intorno al codice.
- ♦ Soluzione alternativa non accettabile: Sul lato destro inferiore della parte superiore, vicino all'estremità e rispettando i margini intorno al codice.
- ♦ Regola dei margini: il simbolo deve distare da un minimo di 8 mm. ad un massimo di 102 mm. da qualsiasi bordo della confezione.

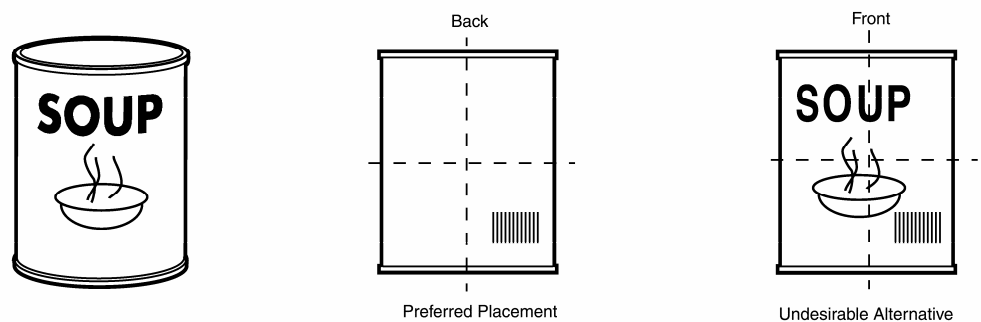

Preferred placement= soluzione ideale

Undesirable alternative= soluzione alternativa non accettabile

Prodotti cartonati

Per questo tipo di confezioni è necessario prestare attenzione alla vicinanza del codice con l'articolo. Una distanza ravvicinata, infatti, ostacolerebbe la lettura del codice.

Il simbolo non deve essere applicato su superfici perforate o che ostruiscano la lettura del codice.

- ♦ Soluzione ideale: Sul lato posteriore della confezione, nell'angolo destro inferiore, vicino alle estremità e rispettando i margini intorno al codice.
- ♦ Soluzione alternativa non accettabile: Nell'angolo destro inferiore, della parte frontale vicino alle estremità, rispettando i margini intorno al simbolo.
- ♦ Regola dei margini: il simbolo deve distare da un minimo di 8 mm. ad un massimo di 102 mm. da qualsiasi bordo della confezione.

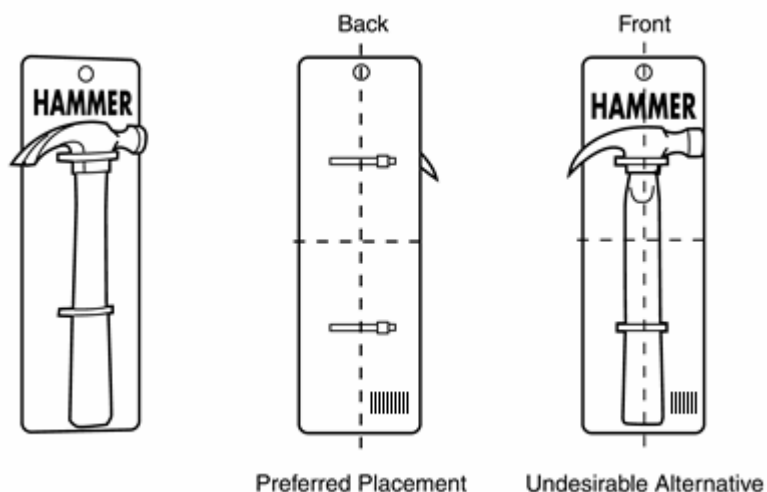

Preferred placement= soluzione ideale

Undesirable alternative= soluzione alternativa non accettabile

Cartoni per uova

Il coperchio è la parte più indicata per l'applicazione del simbolo e più precisamente:

- ♦ Soluzione ideale: sul lato destro posteriore, sopra le giunte a cerniera, vicino all'estremità e rispettando i margini intorno al codice.
- ♦ Soluzione alternativa non accettabile: lato destro inferiore della parte superiore del coperchio, vicino all'estremità e rispettando i margini intorno al codice.
- ♦ Regola dei margini: il simbolo deve distare da un minimo di 8 mm. ad un massimo di 102 mm. da qualsiasi bordo della confezione.

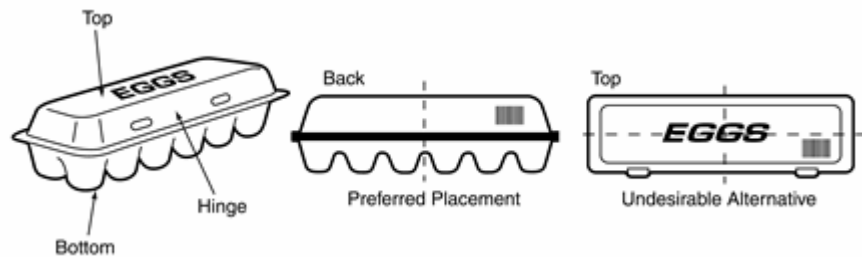

Preferred placement= soluzione ideale

Undesirable alternative= soluzione alternativa non accettabile

Multipack

I codici delle singole unità di consumo contenute devono essere occultati.

Per i multipack contenenti lattine: evitare di posizionare il codice sul fondo o sulla parte superiore della confezione. Le lattine tendono infatti a deformare il cartone su cui sono appoggiate e di conseguenza a distorcere il simbolo a barre, riducendone la leggibilità.

- ♦ Soluzione ideale: Sul lato posteriore della confezione, nell'angolo destro inferiore, vicino alle estremità e rispettando i margini intorno al codice.
- ♦ Soluzione alternativa non accettabile: Nell'angolo destro inferiore laterale, vicino alle estremità, rispettando i margini intorno al simbolo.
- ♦ Regola dei margini: il simbolo deve distare da un minimo di 8 mm. ad un massimo di 102 mm. da qualsiasi bordo della confezione.

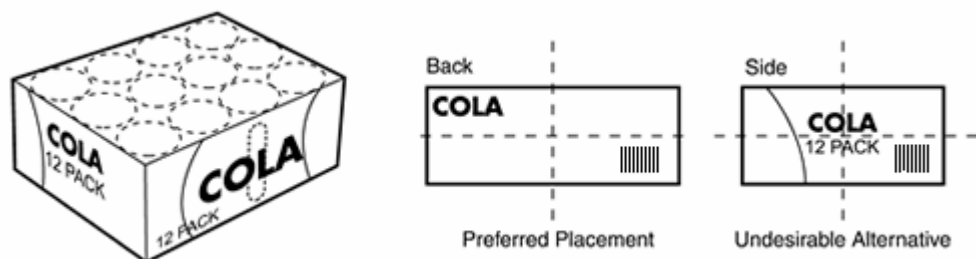

Preferred placement= soluzione ideale

Undesirable alternative= soluzione alternativa non accettabile

Flaconi

L'applicazione del codice sul collo della bottiglia non è permesso in quanto richiederebbe maggiore movimentazione da parte dell'operatore a livello di punto di vendita e la limitazione di spazio in quest'area risulterebbe in un simbolo troncato.

- ♦ Soluzione ideale: Sul lato posteriore della confezione, nell'angolo destro inferiore, vicino alle estremità e rispettando i margini intorno al codice.
- ♦ Soluzione alternativa non accettabile: Nell'angolo destro inferiore laterale, vicino alle estremità, rispettando i margini intorno al simbolo.
- ♦ Regola dei margini: il simbolo deve distare da un minimo di 8 mm. ad un massimo di 102 mm. da qualsiasi bordo della confezione.

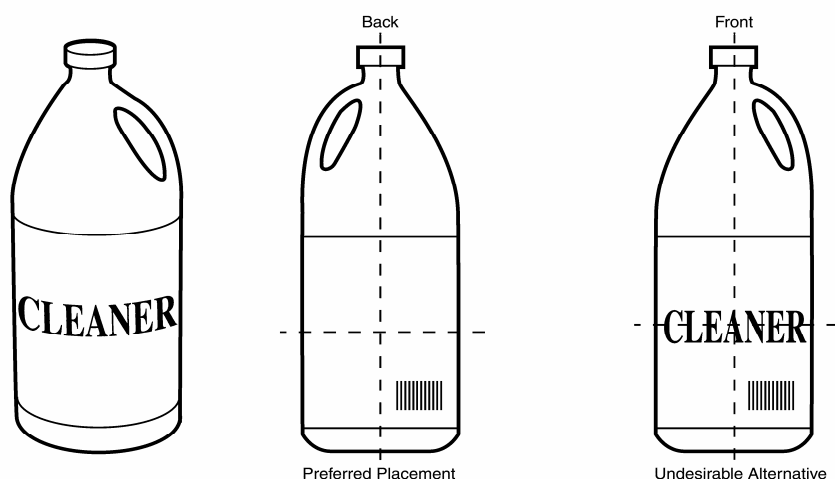

Preferred placement= soluzione ideale

Undesirable alternative= soluzione alternativa non accettabile

Libri e spartiti musicali

Il codice deve essere stampato orizzontalmente sulla quarta di copertina o sul retro della confezione, in basso a destra.

Si consiglia di non stampare il codice all'interno del volume (risvolto di copertina, terza di copertina, ecc.) in quanto la lettura del codice non è immediata.

Libri: sul lato posteriore della copertina vicino al dorso rispettando i margini intorno al simbolo.

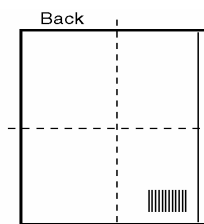
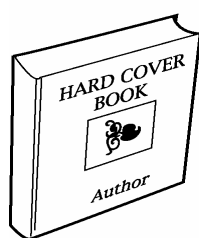

Symbol must be placed in lower right corner

Riviste: sul lato sinistro della parte anteriore vicino alle estremità, rispettando i margini

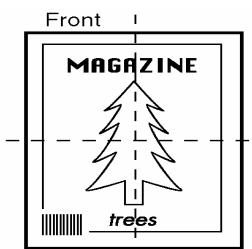

Symbol must be placed in lower left corner

- ♦ Regola dei margini: il simbolo deve distare da un minimo di 8 mm. ad un massimo di 102 mm. da qualsiasi bordo della confezione.

Periodici

Il codice deve essere posizionato sull'angolo sinistro inferiore, sulla prima di copertina.

Per i quotidiani:

- ♦ se esposti per la vendita come in figura 1, il codice deve essere posizionato sulla prima di copertina, in basso a sinistra.
- ♦ se esposti per la vendita come in figura 2, il codice deve essere posizionato sul lato destro inferiore della quarta di copertina.
- ♦ Regola dei margini: il simbolo deve distare da un minimo di 8 mm. ad un massimo di 102 mm. da qualsiasi bordo della confezione.

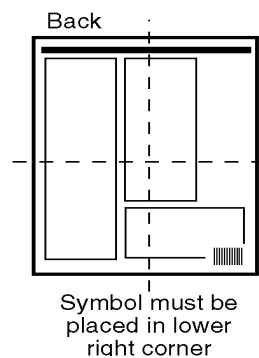
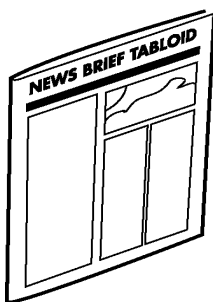
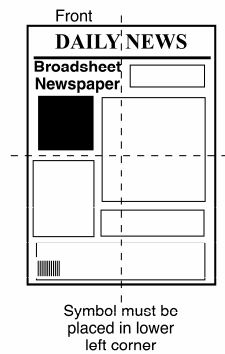

Vassoi

- ♦ Soluzione ideale: Sul lato superiore della confezione, nell'angolo destro inferiore, vicino alle estremità e rispettando i margini intorno al codice.
- ♦ Regola dei margini: il simbolo deve distare da un minimo di 8 mm. ad un massimo di 102 mm. da qualsiasi bordo della confezione.

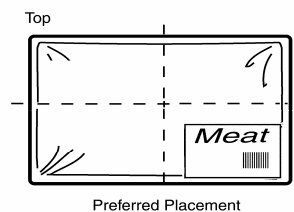
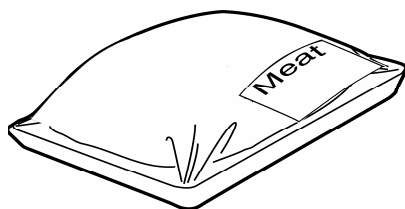

Preferred placement= soluzione ideale

Articoli non confezionati

La posizione del codice dipende dal tipo e forma di prodotto.
Gli esempi che seguono indicano le opzioni possibili per alcune tipologie di prodotti.

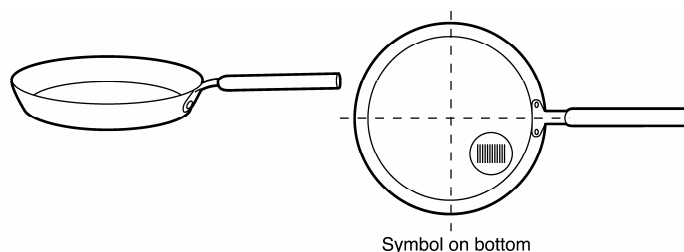

Symbol on bottom = simbolo sul fondo

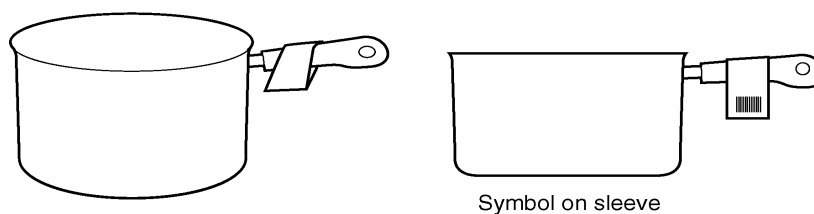

Symbol on sleeve = simbolo sul manico

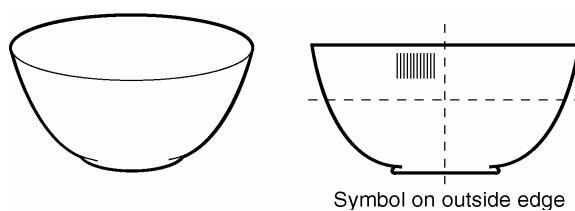

Symbol on outside edge = Simbolo sul bordo esterno

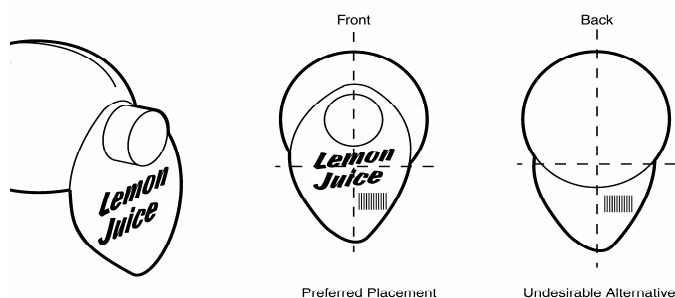

Preferred placement= soluzione ideale

Undesirable alternative= soluzione alternativa non accettabile

8.2 Posizionamento del codice su articoli e accessori di abbigliamento

Gli articoli e gli accessori di abbigliamento si possono presentare e disporre in svariate forme.

A questi prodotti viene generalmente applicato un cartellino informativo che riporta, oltre al codice a barre, altre informazioni utili sia al distributore, sia al consumatore.

Questi cartellini sono generalmente divisi in tre sezioni:

1. la parte superiore riporta generalmente informazioni utili al produttore ed al distributore;
2. la parte centrale è la migliore per il codice a barre perché la più protetta ai fini di una buona lettura alle casse;
3. la parte inferiore invece riporta informazioni utili al consumatore quali: la taglia, il prezzo, la composizione, ecc.

Esaminiamo qui di seguito le varie alternative di applicazione del codice su questi articoli:

- ♦ **Cartellini informativi appesi ad articoli non confezionati** (quali occhiali, cinture, borse, ecc.). Essi hanno due obiettivi:
 - permettere l'identificazione del marchio da parte del consumatore;
 - riportare tutte le informazioni utili al consumatore, distributore, produttore.

In genere il marchio è posizionato sul fronte del cartellino. Sul retro appaiono invece il codice a barre e le informazioni sopra elencate.

Il marchio viene a volte applicato anche sul retro del cartellino. E' importante osservare che:

- non venga posizionato sulla parte inferiore, a volte removibile perché riservata all'applicazione del prezzo consigliato per la vendita;
- non venga stampato come sfondo perché potrebbe oscurare informazioni importanti;
- non deve mai invadere l'area riservata al codice a barre.

♦ **Targhette cucite sull'articolo.** Utilizzate esclusivamente per il tessile, esse hanno un solo lato disponibile per il codice a barre e tutte le altre informazioni necessarie. Nel caso in cui si voglia inserire anche il marchio di fabbrica, si raccomanda che esso non appaia sulla parte inferiore, che non venga stampato come sfondo e che non interferisca con il codice a barre.

♦ **Articoli confezionati in buste di plastica (cuscini, lenzuola, ecc.).** Le informazioni ed il codice a barre possono essere:

- stampati direttamente sulla confezione;
- stampati su etichette autoadesive da applicare alla confezione.

La posizione ideale del simbolo e delle altre informazioni è l'angolo destro superiore della parte frontale della confezione. Tutti i dati devono distare da un minimo di 8 mm. ad un massimo di 102 mm. da qualsiasi bordo della confezione.

♦ **Prodotti con fascetta (calzini, ecc.).** Le informazioni ed il codice a barre possono essere:

- stampati direttamente sulla fascetta;
- stampati su etichette autoadesive da applicare alla fascetta.

In genere, la parte frontale della fascetta riporta il marchio, mentre la parte posteriore riporta il simbolo a barre e tutte le informazioni necessarie.

Per ogni altro prodotto che abbia una sua confezione (per esempio scatole) si seguano le regole per prodotti grocery descritte in precedenza.

Su tutti gli articoli destinati ai punti di vendita deve essere applicato il solo codice a barre GS1. Se le restanti informazioni sono identificate tramite altri codici, è facile che questi vengano letti dagli scanner alle casse, con conseguenze negative facilmente immaginabili.

8.3 Posizionamento del codice su unità imballo e unità logistiche

Con unità imballo si intendono svariate forme di imballaggio: scatole di cartone, pallets, casse, ecc.

Il posizionamento dei simboli su queste unità richiede accuratezza perché:

- ♦ i simboli passano alla lettura su scanners che utilizzano tecniche diverse: scanner fissi a nastri trasportatori, scanner manuali per le operazioni di carico e scarico, ecc.;
- ♦ è a volte difficile localizzare il codice, specie se è sotto forma di etichetta applicata sulla linea d'imballaggio, o se la superficie del collo è irregolare, o se questo si è ammaccato o lacerato durante il trasporto;
- ♦ possono essere riportate sul collo altre diciture, quali per esempio: marchio, simboli add-on, informazioni obbligatorie per legge, indicazioni sul contenuto dell'imballo, ecc.;

E' pertanto opportuno osservare quanto segue:

- ♦ **applicare il codice su almeno due lati verticali adiacenti dell'unità;**

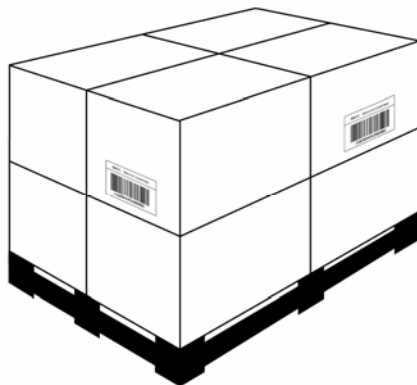

- ♦ **unità alte meno di 1 metro**, escluso i pallet, il codice deve essere posizionato a 32 mm. dalla base dell'unità e ad almeno 19 mm. dal lato verticale;
- ♦ **pallet alti meno di 1 metro**: il simbolo deve essere posizionato più in alto possibile ma non a più di 800 mm. dalla base dell'unità;

- ♦ **unità alte più di 1 metro:** il codice deve essere posizionato tra 400 mm. e 800 mm. dalla base dell'unità e da un minimo di 50 mm. dal lato verticale;

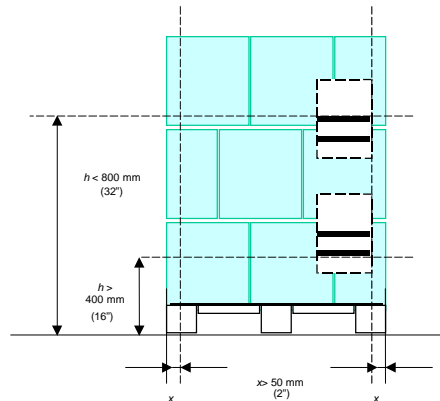

- ♦ nel caso di **unità basse** (vassoi, cartoni poco profondi, ecc.) che non hanno spazio sufficiente in altezza e quindi non possono accogliere il simbolo secondo specifica, si seguano in ordine di preferenza le seguenti opzioni:

- allineare il codice sul margine superiore dell'unità;

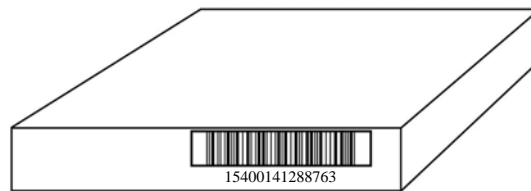

- se l'altezza dell'unità è minore rispetto a quella del simbolo, incluse le cifre in chiaro, allineare le cifre in chiaro alla sinistra del simbolo, rispettando i margini;

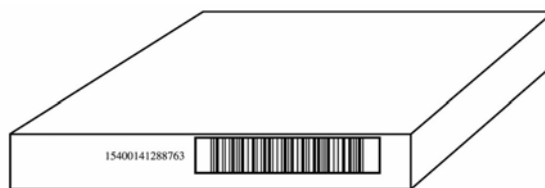

- se l'altezza dell'unità è minore rispetto all'altezza delle barre, centrare il codice tra il bordo superiore ed il bordo inferiore, allineando alla sinistra del codice le cifre in chiaro;

- nel caso in cui nessuna delle opzioni sopra descritte sia possibile, posizionare il codice sulla parte superiore dell'unità imballo. In questo caso il simbolo deve essere posizionato con le barre perpendicolari al lato più corto da un minimo di 32 mm. da qualsiasi bordo dell'unità imballo;



- sulle unità a peso variabile sono a volte presenti due simboli. Nel caso in cui sia necessario rimuovere le cifre in chiaro riportate sotto entrambe i simboli: posizionare le cifre in chiaro del simbolo principale a sinistra del simbolo principale e le cifre in chiaro dell'add-on a destra dell'add-on.
- ♦ **simboli supplementari:** se sull'unità è già presente un simbolo eventuali codici supplementari dovrebbero essere posizionati a lato del codice pre-esistente.

