



Sezione 6. Linee Guida sul Posizionamento del Simbolo

- Introduzione
- Principi Generali sul Posizionamento
- Linee Guida sul Posizionamento Generale per il Punto di Vendita
- Linee Guida per il Posizionamento di Specifici Tipi di Confezioni
- Posizionamento del simbolo su abiti e accessori moda
- Linee Guida per l'Etichettatura dei Prodotti con Confezioni di Plastica
- Modello per l'Etichetta Logistica GS1
- Posizionamento delle Etichette nella Grande Distribuzione

Nonostante gli sforzi per assicurare che le linee guida per l'uso degli standard GS1, contenute in questo documento, siano corrette, GS1 e qualsiasi altra parte coinvolta nella creazione del documento declina ogni responsabilità, diretta od indiretta, nei confronti degli utenti ed in generale di qualsiasi terzo per eventuali imprecisioni, errori, omissioni, danni derivanti dai suddetti contenuti. Il documento potrebbe subire delle modifiche a causa dell'evoluzione della tecnologia e degli standard GS1 o di nuove norme di legge.

Diversi prodotti e nomi menzionati in questo documento potrebbero essere marchi registrati da aziende.

6.1. Introduzione

In questo capitolo si delineano i principi generali, le raccomandazioni e le regole da osservare per il posizionamento dei codici sulle unità commerciali.

Coerenza e posizionamento di un simbolo sono fattori critici per il successo della scansione. Con la scansione manuale, la variazione del posizionamento del simbolo può rendere difficile la ricerca della sua localizzazione da parte dell'operatore e questo ne riduce l'efficienza. Con la scansione automatica, il simbolo deve essere posizionato in modo tale che, passando attraverso il campo di visibilità del collegamento fisso dello scanner venga letto durante il passaggio. Rispettando le linee guida in questa sezione si avrà come risultato la coerenza e la prevedibilità richiesta.

Le linee guida di queste specifiche sostituiscono le precedenti raccomandazioni nazionali; comunque, il produttore non dovrebbe sostituire le confezioni che sono state stampate in base alle precedenti direttive. Le specifiche di questo documento verranno osservate alla ridefinizione della confezione.

Se le direttive di governo non dovessero essere coerenti con queste linee guida, le prime hanno sempre la precedenza su quest'ultime.

 **Nota:** I codici a barre in queste linee guida sono stati usati solo per il posizionamento e non per indicare il corretto tipo, dimensione colore o qualità.

6.2. Principi Generali sul Posizionamento

I seguenti principi generali per il posizionamento del codice a barre devono essere presi in considerazione per qualsiasi confezione, sia che si tratti di scannerizzazione sul punto di vendita sia in qualsiasi altro punto nella supply chain. Le unità commerciali destinate ai punti di vendita devono essere provviste di un codice a barre EAN-13, UPC-A, EAN-8, UPC-E, GS1 DataBar Omnidirectional, GS1 DataBar Stacked Omnidirectional, GS1 DataBar Expanded oppure GS1 DataBar Expanded Stacked. Invece i codici a barre scannerizzati altrove possono essere EAN-13, UPC-A, ITF-14, e il GS1-128.

I codici a barre EAN-8 e UPC-E sono destinati a prodotti molto piccoli commercializzati sul Punto di Vendita.

6.2.1. Numero di Simboli

I codici a barre che rappresentano diversi Global Trade Item Numbers (GTIN), non devono mai essere visualizzati su un articolo. Sebbene venga richiesto come minimo un simbolo, due simboli che rappresentano lo stesso GTIN sono raccomandati sulla stessa unità commerciale per la scansione di magazzino o per l'ambiente della Distribuzione Despecializzata (vedere Sezione 6.8). Due o più simboli rappresentanti lo stesso GTIN sono raccomandati su prodotti di dimensioni elevate (vedere Sezione 6.4.9) e sono permessi su imballaggi fortuiti destinati ai Punti di Vendita (vedere Sezione 6.3.3.7).

6.2.2. Ambiente di Scansione

Prima di esaminare il tipo di confezione, bisogna determinare se l'articolo sarà letto a scanner in un Punto di Vendita o nella filiera della Distribuzione Despecializzata. Se l'articolo è destinato alla sola scansione del Punto di Vendita, devono essere seguite le linee guida del posizionamento del codice delle Sezioni 6.3, 6.4, 6.5 e 6.6. Comunque, se l'articolo è letto a scanner in entrambi i luoghi (Punto di Vendita e Distribuzione Despecializzata) hanno la precedenza solo le richieste nella Sezione 6.8.

6.2.3. Orientamento del codice

Determinato principalmente dal processo di stampa e da eventuali curvature del prodotto, se il processo di stampa e la curvatura lo permettono, l'orientamento preferibile è "palizzato" ovvero le barre del codice devono essere perpendicolari al lato della confezione nella sua posizione naturale, piuttosto che "a scala". Per le Regole per le Informazioni in chiaro vedere la Sezione 4.12. Dati empirici hanno dimostrato che non c'è alcuna differenza per il processo di scansione in un modo o nell'altro. Le regole per il posizionamento dei codici su superfici curve si trovano nella Sezione 6.2.3.2.

Figura 6.2.3 – 1

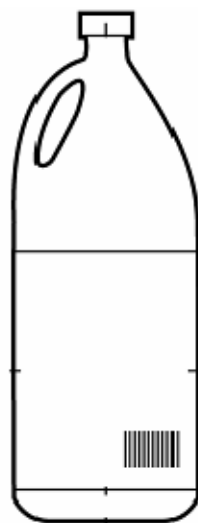

Orientamento
"Palizzato"
(preferito)



Orientamento
"a Scala"

6.2.3.1. Direzione di Stampa

L'orientamento dei codici a barre è spesso determinato dal processo di stampa. Alcuni processi di stampa danno risultati di miglior qualità se le barre del simbolo sono parallele alla direzione di stampa, conosciuta anche come "direzione web". L'azienda stampatrice dovrebbe essere sempre consultata.

6.2.3.2. Prodotti con superfici curve

Quando un codice a barre è stampato su una superficie curva, qualche volta è possibile che le estremità del simbolo scompaiano lungo la curva, diventando allo stesso tempo non visibili allo scanner. Questo è più probabile che si verifichi tanto più grande risulta essere il simbolo e ridotta la curva della confezione. In tale situazione, le barre devono essere stampate utilizzando alcune combinazioni della dimensione X e il diametro della superficie della curva (ad esempio nell'orientamento "a scala" su una lattina, in orientamento "palizzato" su un pacchetto di biscotti cilindrico). Questo aiuta a garantire che non ci sia la perdita totale delle barre ma solo della parte in altezza.

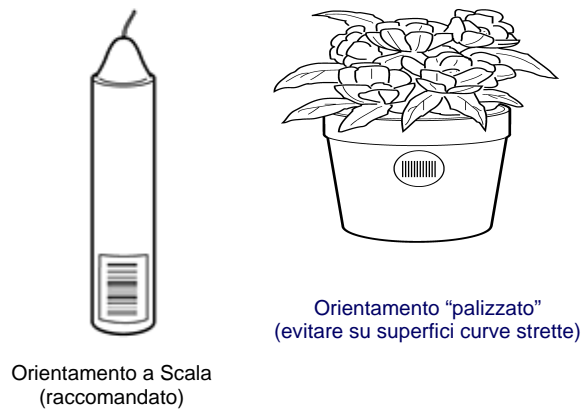
Figura 6.2.3.2 - 1 Codici a barre posti su superfici curve

L'angolo fra la tangente al centro del simbolo ricurvo e la tangente all'estremità del simbolo ricurvo (il bordo esterno delle barre di controllo per i simboli EAN/UPC) deve essere inferiore di 30°. Se supera tale misura, il simbolo dovrà essere orientato in modo che le barre siano perpendicolari alle linee di creazione della superficie dell'articolo.

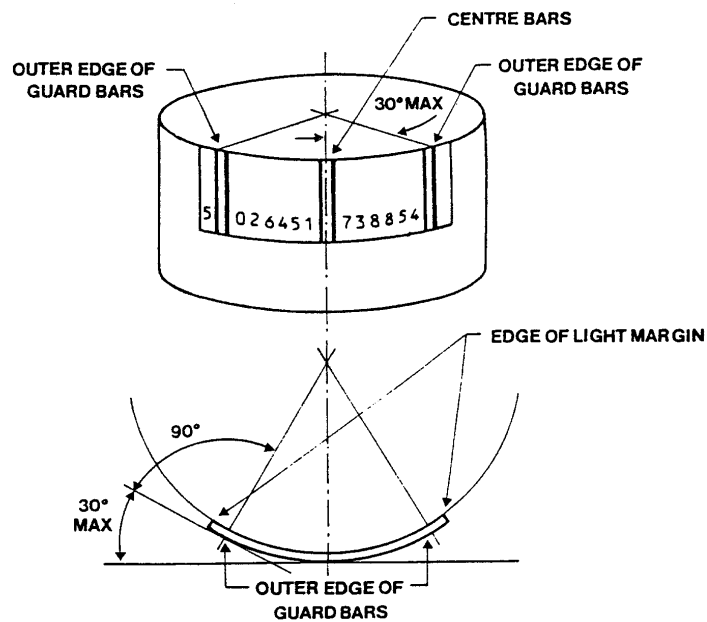
Figura 6.2.3.2 – 2 Rapporto fra Simbolo e Curvatura



Legenda
centre bars = barre centrali
outer edge of guard bars = bordo esterno delle barre

Le Figure 6.2.3.2 - 3 e 6.2.3.2 - 4 mostrano il rapporto fra le dimensioni X accettabili (elementi stretti in larghezza) per unità di diversi diametri e il diametro minimo per differenti dimensioni X per codici a barre stampati con orientamento palizzato. Fare riferimento alla Sezione 5.5 per la dimensione X minima, ideale e massima per il simbolo, basato sull'ambiente di scansione.

Figura 6.2.3.2 – 3

Diametro della Confezione		Valore Massimo della Dimensione X			
		Codici a barre EAN-13 o UPC-A		Codici a barre EAN-8	
Mm	pollici	mm	pollici	mm	Pollici
30 o inferiore	1.18 o inferiore	*	*	*	*
35	1.38	*	*	<i>(0,274)</i>	<i>(0.0108)</i>
40	1.57	*	*	<i>(0,314)</i>	<i>(0.0124)</i>
45	1.77	*	*	0,353	0.0139
50	1.97	<i>(0.274)</i>	<i>(0.0108)</i>	0,389	0.0153
55	2.16	<i>(0.304)</i>	<i>(0.0120)</i>	0,429	0.0169
60	2.36	0,330	0.0130	0,469	0.0185
65	2.56	0,356	0.0140	0,508	0.0200
70	2.75	0,386	0.0152	0,549	0.0216
75	2.95	0,413	0.0163	0,587	0.0232
80	3.25	0,446	0.0174	0,627	0.0247
85	3.35	0,469	0.0185	0,660	0.0260
90	3.54	0,495	0.0195	0,660	0.0260
95	3.74	0,525	0.0207	0,660	0.0260
100	3.94	0,551	0.0217	0,660	0.0260
105	4.13	0,578	0.0228	N/A	N/A
110	4.33	0,607	0.0239	N/A	N/A
115	4.53	0,634	0.0250	N/A	N/A
120 o più	4.72	0,660	0.0260	N/A	N/A

- 
Nota: L'asterisco (*) indica che il diametro della confezione è troppo piccolo per permettere un codice a barre con orientamento palizzato e il simbolo deve essere ruotato di 90° nella scala di orientamento (vedere Sezione 5.5). Il codice a barre è stampato perpendicolarmente rispetto alle linee di creazione della superficie della confezione.

- 
Nota: i valori in corsivo indicano le dimensioni X permesse, ma non raccomandate sulle superfici curve.

- 
Nota: il codice a barre EAN-8 è riservato a prodotti di piccole dimensioni (vedere Sezione 2.1.3).

Figura 6.2.3.2 – 4 Rapporto fra la Dimensione X e il Diametro

Dimensione X		Diametro Minimo della Confezione					
		Codici a barre EAN-13 o UPC-A		Codici a barre EAN-8 Bar		Codici a barre UPC-E Bar	
Mm	pollici	mm	pollici	mm	pollici	mm	pollici
0,264	0.0104	48	1.33	34	1.89	26	1.01
0,300	0.0118	55	1.51	38	2.14	29	1.51
0,350	0.0138	64	1.76	45	2.50	34	1.53
0,400	0.0157	73	2.02	51	2.86	39	1.54
0,450	0.0177	82	2.27	58	3.21	44	1.73
0,500	0.0197	91	2.52	64	3.57	49	1.92
0,550	0.0217	100	2.77	70	3.93	54	2.11
0,600	0.0236	109	3.02	77	4.29	59	2.31
0,650	0.0256	118	3.27	83	4.64	63	2.50
0,660	0.0260	120	3.35	85	4.72	64	2.54

6.2.3.3. Evitare Operazione che Ostacolino la Lettura del Codice

Evitare qualsiasi cosa che possa oscurare o danneggiare un codice a barre, perché potrebbe compromettere la sua leggibilità. Per esempio:

- Mai posizionare i codici a barre su uno spazio inadeguato ed evitare che altri grafici invadano l'area ad essi riservata.
- Mai pinzare il codice.
- Mai posizionare i codici a barre, margini compresi, su superfici perforate, ruvide, in rilievo, a pieghe, ecc.
- Mai applicare il codice ad angolo sulla confezione.
- Mai posizionare il simbolo all'interno della confezione.

6.3. Linee Guida sul Posizionamento Generale per il Punto di Vendita

Questa sezione delinea le linee guida per il posizionamento del codice a barre sull'unità commerciale che verrà scannerizzata presso il Punto di Vendita. Per informazioni dettagliate su specifici tipi di confezioni, vedere le Sezioni 6.4, 6.5, 6.6. La Sezione 6.8 delinea l'orientamento per il codice che verrà letto a scanner in magazzino o nella Grande Distribuzione.

6.3.1. Numero dei Simboli

Solo un codice a barre deve essere visibile sull'unità commerciale al punto di vendita. Le eccezioni riguardano i prodotti di dimensioni eccezionali (vedere Sezione 6.4.9) e i film trasparenti (vedere Sezione 6.3.3.7), sui quali possono essere richiesti due o più simboli con lo stesso GTIN.

I prodotti destinati al punto di vendita devono portare un solo codice a barre visibile. Questo è particolarmente rilevante per i multipack (articoli raggruppati insieme, dove le singole unità hanno un GTIN diverso dall'imballo superiore o dalla confezione), che devono essere passati a scanner nei Punti di Vendita. I codici delle unità singole contenute devono essere occultati, onde evitare errori di lettura alle casse (vedere Sezione 6.3.3.7 per considerazioni specifiche per gli over-wrap.)

6.3.2. Identificazione del Retro del Prodotto

Il fronte dell'unità commerciale è l'area pubblicitaria primaria e tipicamente mostra il nome del prodotto e il logo della società. Sul retro dell'unità commerciale viene di solito posizionato il codice a barre.

6.3.3. Posizionamento del Simbolo

Le informazioni in questa sezione guidano al posizionamento del simbolo per i nuovi prodotti o per cambiamenti di grafica su prodotti già in commercio.

6.3.3.1. Soluzione Ideale di Posizionamento

Il posizionamento ideale per il codice a barre è nel riquadro in basso a destra sul retro del prodotto, nel rispetto della Quiet Zone e dei bordi (vedere le regole sui bordi nella Sezione 6.3.3.3 e le speciali considerazioni nella Sezione 6.3.3.7).

6.3.3.2. Soluzione Alternativa

Qualora la soluzione ideale non fosse possibile, adottare l'angolo destro inferiore di un'altra parte della confezione.

6.3.3.3. Regola dei Margini

Il codice a barre deve distare da un minimo di 8 mm. (0.3 in.) ad un massimo di 102 mm. (4 inch) da qualsiasi bordo della confezione. Vecchie linee guida suggerivano una distanza di 5 millimetri (0.2 inch) come minimo. L'esperienza pratica ha mostrato l'inadeguatezza di questa misura. Per esempio, la cassiera spesso afferra i bordi degli articoli con i pollici. È quindi da evitare il posizionamento del codice così vicino ai bordi, in quanto comporta una riduzione di efficienza sul punto di vendita.

6.3.3.4. Evitare il Troncamento dei Simboli

Troncatura un codice a barre significa procedere ad una riduzione della loro altezza rispetto alla lunghezza. Il troncamento, elimina la capacità omnidirezionale del simbolo, ovvero la lettura può avvenire solamente orientando il codice in una particolare direzione. Il troncamento riduce l'efficienza dei controlli. Più l'altezza dei simboli viene ridotta, più criticità si incontra nell'allineamento del simbolo lungo la linea di scansione. A meno che non sia strettamente necessario, il troncamento andrebbe evitato. Vedere Sezione 6.2.3.2 per le regole sulla relazione tra diametro del prodotto e la dimensione X.

6.3.3.5. Fondo della Confezione

L'Applicazione del codice sul fondo della confezione è possibile ma la soluzione più opportuna è quella del retro, sopra descritta, ad eccezione delle unità commerciali di grandi dimensioni.

6.3.3.6. Eccezioni alle Linee Guida Generali di Posizionamento

Alcune unità commerciali richiedono considerazioni specifiche per il posizionamento del codice a barre.

- Sacchetti/Buste

Il loro contenuto tende a deformare la confezione e pertanto l'applicazione del codice sul lato destro inferiore non è il più adatto per permettere un'efficiente lettura del codice. Per questo motivo il codice dovrebbe essere posto al centro della parte posteriore della confezione, a un terzo dal lato inferiore, lontano dalle estremità e rispettando i margini intorno al codice. Per maggiori dettagli sui Sacchetti/Buste vedere Sezione 6.4.1.

- Blister o articoli non confezionati

Unità commerciali che obbligano lo scanner a leggere oltre la parte piana e includono blister e articoli non confezionati (es.: ciotole). Per questi articoli deve essere considerata la distanza tra lo scanner e il codice sul contenitore. Il codice a barre non può essere più vicino di 8 mm (0.3 inch) o più lontano di 100 mm (4 inch) da ogni margine della confezione. Per maggiori informazioni sui blister e sugli articoli non confezionati vedere Sezione 6.4.2 e 6.4.16.

- Prodotti di grandi dimensioni (larghi, pesanti, od ingombranti)

Ogni confezione il cui peso risulta essere maggiore di 13 chilogrammi (28 libbre) o che abbia due dimensioni maggiori di 450 mm (18 inch) (larghezza/altezza, larghezza/profondità, altezza/profondità), è considerata di grandi dimensioni. Questi articoli sono difficili da gestire. I sacchi di grandi dimensioni richiedono due simboli, uno sulla parte superiore e l'altro su quella inferiore degli opposti quadranti del sacco stesso. Le bottiglie, le scatole, le latte, i barattoli, le caraffe o le tinozze anche se di dimensioni più grandi richiedono comunque solo una etichetta. Per maggiori dettagli su articoli di grandi dimensioni vedere Sezione 6.4.9.

- Articoli o contenitori sottili

Articoli o contenitori sottili sono imballaggi/contenitori con una dimensione inferiore a 25 mm (1 inch) (altezza, larghezza o profondità). Alcuni esempi sono pacchetti di pizza, bevanda in polvere per dessert, e block-notes. Qualsiasi posizionamento del simbolo sul bordo ostacola un'efficace scansione, perché il simbolo è oscurata dalla cassa ed è probabile che venga troncato. Per maggiori dettagli su oggetti sottili o contenitori vedere Sezione 6.4.12.

6.3.3.7. Considerazioni sul Posizionamento dei Codici a Barre su Confezioni Speciali

Alcuni metodi di confezionamento richiedono speciali considerazioni per il posizionamento del codice.

Over-wrap

Le unità commerciali vendute in multipli sono meccanicamente avvolte e coperte con del materiale trasparente, che riporta le informazioni stampate. Tipicamente i prodotti *over-wrap* sono di piccole dimensioni come le scatole di cereali e le barre di cioccolato. Le confezioni *over-wrap* possono creare due differenti problemi:

- Confusione del codice, infatti bisogna fare in modo che i singoli codici a barre delle unità contenute all'interno del multipack non siano visibili. Il codice corretto è solo quello riportato all'esterno del multipack, che tra l'altro deve essere diverso.
- Difrazione o riflesso del cellophane utilizzato per l'*over-wrap* durante l'operazione di scanning, che potrebbe provocare una lettera inefficiente.

Per determinare la corretta posizione del codice su una confezione *over-wrapped*, seguire le specifiche linee guida per tipo/forma. Per maggiori dettagli vedere Sezione 6.4.

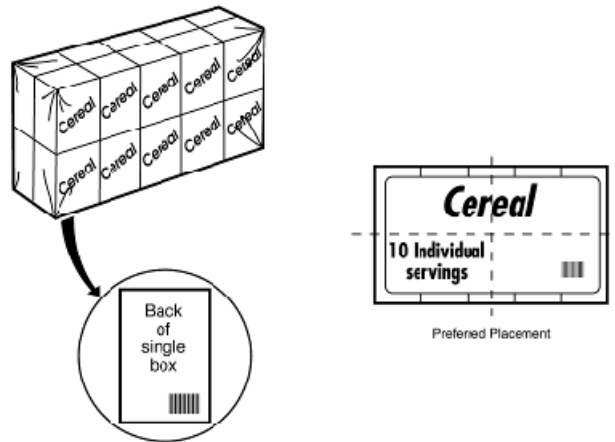
Figura 6.3.3.7 - 1 Codice a Barre posizionato su un articolo Over-Wrap

Legenda:

Back of single box = Retro di una singola confezione

Preferred Placement = Soluzione ideale

Film Trasparenti (non registrati)

Alcuni involucri, come quelli utilizzati su carta vetrata o margarina, hanno un design a ripetere e non sono né tagliati né avvolti al prodotto in modo che una particolare parte del disegno appaia sempre nella stessa posizione. Questo tipo di confezionamento viene detto casuale o non registrato. Siccome l'involucro non è registrato, è improbabile che il simbolo apparirà su un lato del pacchetto, quando la fascia è collocato sul prodotto.

La presenza di più di un codice a barre su un pacchetto può avere un effetto negativo sull'efficacia della scansione e, cosa più importante, può portare a una doppia lettura. Per questo motivo si preferisce l'uso di imballaggi registrati. Se deve essere impiegato questo tipo di imballo, il requisito minimo è quello di stampare il simbolo con una frequenza sufficiente, in modo che un simbolo completo venga visualizzato su un lato del pacchetto.

Le doppie letture sono più probabili, quando il divario tra i simboli sono più grandi. La ripetizione dei simboli non dovrebbe mai essere più di 150 mm (6 inch) di distanza.

Si deve inoltre tener conto di allungare le barre del simbolo al fine di garantire un simbolo pieno su una faccia, invece di ripetere il simbolo.

Figura 6.3.3.7 - 2 Posizionamento del codice a barre su un articolo con Film Trasparente



Confezioni sotto vuoto

Il codice a barre, su confezioni con film termoretraibile o sottovuoto, deve essere posizionato su una superficie piatta in un'area libera da pieghe, grinze, o altri tipi di distorsioni. La Figura 6.3.3.7 – 3 mostra il posizionamento del simbolo a barre su una confezione di hot dog. Poiché la curvatura della confezione di hot dogs è più grande rispetto al diametro, come mostrato nella figura 6.2.3.2, è stato utilizzato un simbolo con orientamento a scala.

Per stabilire il corretto collocamento del codice a barre per i prodotti confezionati in film termoretraibili o sotto vuoto, seguire le linee guida specifiche per questo tipo. Per maggiori dettagli fare riferimento alla Sezione 6.4.

Figura 6.3.3.7 – 3 Posizionamento del Codice a barre su Confezioni Sotto Vuoto

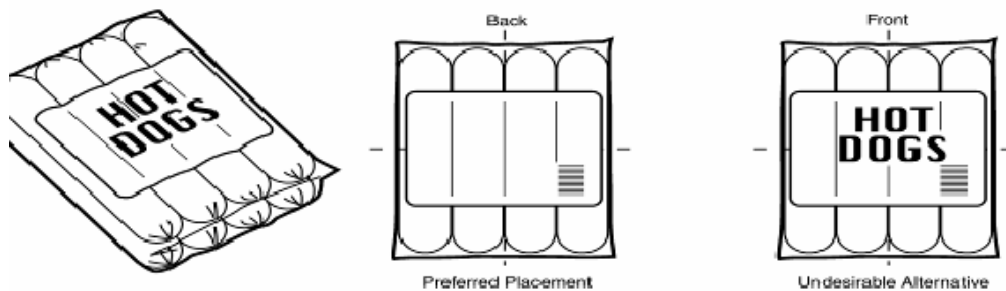

Legenda:

Back
Front
Preferred placement
Undesirable alternative

Retro
Fronte
Soluzione ideale
Soluzione alternativa non accettabile

Etichette

La stampa di codici su etichette da applicare ai prodotti è un'alternativa possibile per l'inserimento del simbolo su confezioni già esistenti, oppure per l'applicazione diretta su prodotti non confezionati come ad esempio pentole, stoviglie, bicchieri. L'etichetta più adatta è quella che non si riesce a rimuovere senza distruggere il simbolo. Le etichette che dovrebbero essere usate sono quelle che, applicate direttamente sul prodotto, sono dotate di un adesivo abbastanza forte da rimanere incollate per un periodo più o meno lungo, ma se necessario possano essere rimosse senza l'utilizzo di solventi o abrasivi.

Per il posizionamento delle etichette si seguano le linee guida specifiche per il tipo di confezione. Per i dettagli sul posizionamento del codice a barre fare riferimento alla Sezione 6.4.

Figura 6.3.3.7 - 4 Posizionamento del Codice a barre con Etichetta



Figura 6.3.3.7 - 5 Articoli con l'utilizzo di etichette

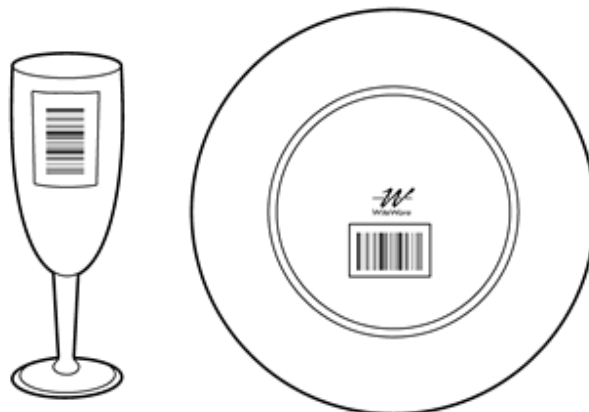

6.3.3.8. Considerazioni operative sul posizionamento del codice a barre

La velocità, l'efficienza e l'efficacia nelle operazioni di scansione sono gli obiettivi di un corretto posizionamento di un codice a barre. Per fare in modo che le prestazioni di scansione non siano compromesse, è necessario prendere in considerazione i seguenti aspetti:

- Posizione coerente del codice a barre

Confrontare le confezioni di prodotti simili al fine di garantire pari posizionamento di simbolo. La coerenza di posizionamento del codice facilita e velocizza la lettura a scanner alla barriera casse.

- Simulazione di lettura a scanner (efficacia del movimento della mano)

Questo test ha lo scopo di verificare che il codice a barre sia posto in modo che durante il passaggio alla cassa, per la lettura, non vengano fatti movimenti innaturali con la mano.

6.3.3.9. Posizionamento del Tag di Sicurezza

Quando è utilizzato un tag di sicurezza, il posizionamento è preferibile entro 75 mm (3 inch) di diametro del codice a barre. Se l'etichetta di sicurezza è posizionata correttamente, anche per l'operatore risulterà più semplice e veloce individuare il posizionamento.

6.4. Linee Guida per il Posizionamento di Specifici Tipi di Confezioni

Le seguenti linee guida vengono applicate a specifici tipi di confezioni. La Sezione 6.5 contiene diagrammi che illustrano il posizionamento del codice a barre per gli articoli di abbigliamento e gli accessori moda. La Figura 6.4 – 1, Confezione di Riferimento, descrive le principali categorie di imballaggi e prodotti. Questa Figura può essere usata per determinare il corretto posizionamento del codice a barre a seconda del prodotto. Per esempio, una busta di sementi di 50 mm (2 inch) per 75 mm (3 inch) è classificata come un articolo di piccole dimensioni. Un esempio di questo tipo è una miscela in polvere di soft drink. Secondo la prima colonna del "Tipo di Confezione" della Figura 6.4 – 1, Confezione di Riferimento, il posizionamento corretto del codice a barre per questo tipo di confezione viene determinato in base alla Sezione 6.4.12.

Figura 6.4 - 1 Confezione di Riferimento

Sezione	Tipo di Confezionamento	Caratteristiche del Confezionamento	Esempi di Prodotto
6.4.1	Sacchetti/buste	Cilindro sigillato o unità con gli angoli avvolti o arrotolati	Sacchi di patate, farina, zucchero, cibo per uccelli
6.4.2	Blister	Prodotto con descrizione stampata sul cartoncino completamente avvolto in un involucro di plastica rigida trasparente	Giocattoli, parti di hardware
6.4.3	Bottiglie e vasetti	Recipiente con bocca piccola o grande con tappo removibile	Salsa, gelatine di frutta
6.4.4	Scatole	Cartoni piegati, sigillati, carta pesante o scatole di cartone ondulato	Cracker, cereali, detergenti
6.4.5	Lattine e cilindri	Unità di forma cilindrica saldate in entrambe i sensi	Zuppe, bevande, formaggi, biscotti
6.4.6	Prodotti cartonati	Articoli montati o sigillati su cartoncini	Martelli, pacchetti di caramelle, utensili da cucina
6.4.7	Cartoni per uova	Esaedro irregolare di plastica o pasta modellata con coperchio incorporato	Uova
6.4.8	Flaconi	Recipienti di vetro o plastica con manico e tappo removibile	Prodotti per la pulizia della casa, olio da cucina
6.4.9	Prodotti di grandi dimensioni (larghi, pesanti, o ingombranti)	Prodotti che hanno dimensioni fisiche di diametro pari o maggiore di 450 mm (18 pollici) per due dimensioni e/o peso maggiore di 13 kg (28 libbre)	Cibo per animali, mobili da assemblare, martelli da fabbro
6.4.10	Multipack	Singole unità meccanicamente unite insieme in modo da creare una confezione	Bibite in lattina
0	Articoli editoriali	Carta stampata fasciata, pinzata o rilegata	Libri, periodici, quotidiani, riviste
6.4.12	Articoli o contenitori sottili	Articoli o confezioni con una dimensione inferiore a 25 mm (1 in.)	Scatole per la pizza, scatole per CD o gioielli, bevande in polvere, blocchi
6.4.13	Vassoi	Recipiente piatto avvolto con pellicola trasparente	Vassoi per carne, per pasticceria, snacks, crostata
6.4.14	Tubi	Confezione cilindrica con una delle due parti saldata e l'altra con un tappo o una valvola per l'apertura	Tubetto di dentifricio o di maionese
0	Vaschette	Contenitore con tappo removibile	Margarina, burro, gelato, panna montata
6.4.16	Senza confezione	Unità prive di confezione, sono spesso di forme inusuali e sono difficili da etichettare e scannerizzare	Padelle per friggere, mix di scodelle, pentole, articoli da regalo
6.4.17	Set	Prodotti che possono essere venduti individualmente o come parte di una serie	Tavoli e sedie
6.4.18	Articoli sportivi	Articoli senza confezione di forme e dimensioni specifiche	Racchette, sci, skateboard

6.4.1. Sacchetti/buste

Questa categoria include i sacchetti/le buste sia in carta che in plastica che si presentano con:

- Ripiegature sigillate da entrambe le estremità (ad esempio: farina, zucchero)
- Ripiegature sigillate su un'estremità e pinzate sull'altra (ad esempio: sacchetti di patatine)
- Chiusura su entrambi i lati (per esempio: caramelle per la tosse)
- Sigillo su un lato e chiusura a piega sull'altro (per esempio: pane)



Nota: Alcuni sacchetti sono saldati da entrambe le estremità e sagomati per l'esposizione, come i sacchetti di caramelle. Questi tipi di articoli non sono considerati sacchetti, ma ricadono nella categoria dei prodotti cartonati. Per maggiori dettagli sui prodotti cartonati Vedere Sezione 6.4.6.

- Caratteristiche della confezione: unità confezionate e sigillate a cilindro o con angoli arrotondati
- Considerazioni generali: il loro contenuto tende a deformare la confezione, pertanto il codice a barre deve essere posizionato su un'area del sacchetto stesso che più facilmente tende a rimanere piatta.
- Posizionamento del codice a barre: identificare la parte frontale della confezione. (Riferimento alla Sezione 6.3.2, Identificazione del retro di un prodotto, per le istruzioni su come identificare il fronte della confezione.)
 - Soluzione ideale: Sul retro nel quadrante più in basso a destra, lontano dalle estremità e rispettando i margini intorno al codice.
 - Soluzione alternative non accettabile: Nella parte più bassa del riquadro sul fronte del prodotto, rispettando le estremità e i margini intorno al codice.
 - Regola dei margini: vedere Sezione [6.3.3.3](#)

Figure 6.4.1 - 1 Posizionamento del Codice a Barre su Sacchetti

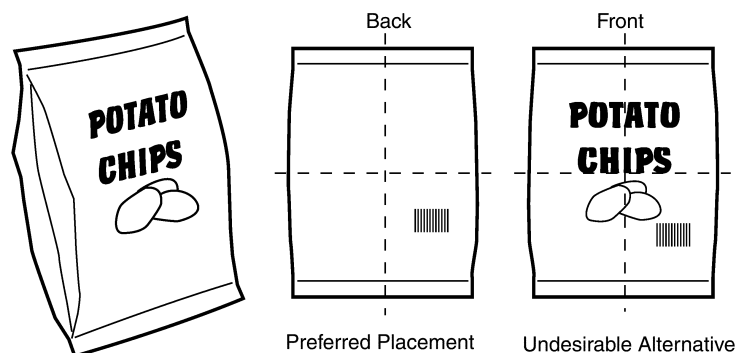

Legenda:

Back
Front
Preferrede placement
Undesirable alternative
Preferrede placement
Undesirable alternative

Retro
Fronte
Soluzione ideale
Soluzione alternativa non accettabile
Soluzione ideale
Soluzione alternativa non accettabile

6.4.2. Blister

I Blister sono bolle pre-formate di plastica trasparente incollate su un cartoncino e contenenti un prodotto.

- Caratteristiche della confezione: cartoncino piatto, rivestito da pastica, in modo da formare una bolla, dove viene riposto il prodotto.
- Considerazioni generali: a garanzia della qualità della lettura a scanner, il codice a barre non deve toccare i bordi del blister. Evitare il posizionamento del simbolo all'interno del blister o su superfici perforate posizionate sul retro della confezione.
- Posizionamento del codice a barre: Identificare il fronte della confezione. (Riferimento alla Sezione 6.3.2, identificare il retro dell'unità commerciale, per istruzioni su come identificare il fronte della confezione.)
 - Soluzione ideale: Sul lato posteriore nel riquadro più basso a destra, vicino alle estremità e rispettando i margini intorno al simbolo.
 - Soluzione alternative non accettabile: sul fronte, nell'angolo destro inferiore, della parte frontale vicino alle estremità, rispettando i margini intorno al simbolo
 - Regola dei margini: vedi Sezione [6.3.3.3](#)

Figura 6.4.2 – 1 Posizionamento del codice a barre su un Blister

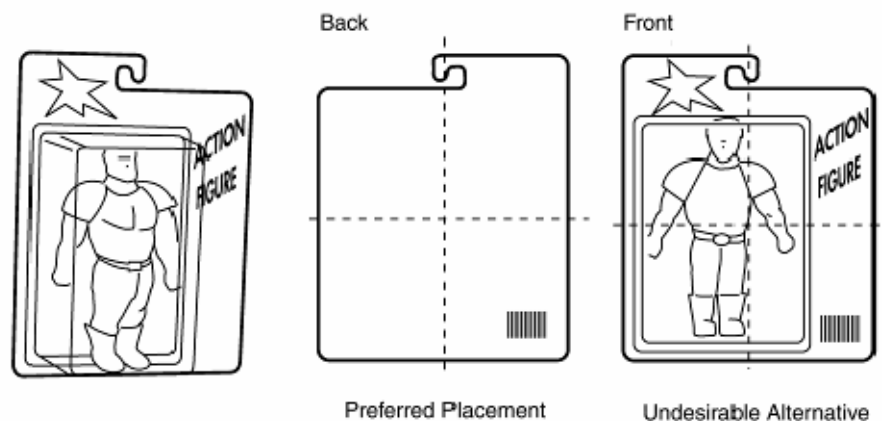

Legenda:

Front
Back
Preferrede placement
Undesirable alternative

Fronte
Retro
Soluzione ideale
Soluzione alternativa non accettabile

6.4.3. Bottiglie e vasetti

Bottiglie e vasetti normalmente riportano l'etichetta applicata sull'area di confine della confezione, senza ricoprire l'intera superficie o avvolgere interamente l'intero perimetro.

- Caratteristiche della confezione: piccolo o grande contenitore sigillato con coperchio removibile.

- Considerazioni generali: non è permessa l'applicazione del codice sul collo della bottiglia, in quanto richiederebbe maggiori manipolazioni a livello di punto di vendita; inoltre la limitazione di spazio in quest'area creerebbe un simbolo troncato.

Quando un codice a barre viene stampato su una superficie curva, è possibile che a volte le estremità del codice stesso svaniscano intorno alla curva. Per le regole sulla relazione tra diametro del prodotto e la dimensione X vedere Sezione 6.2.3.2.

- Posizionamento del codice: identificare il fronte della confezione. Per le istruzioni su come identificare il fronte della confezione vedere Sezione 6.3.2.
 - Soluzione ideale: sul lato posteriore della confezione, nell'angolo destro inferiore, vicino alle estremità e rispettando i margini intorno al codice.
 - Soluzione alternativa non accettabile: sul fronte, nell'angolo destro inferiore, della parte frontale vicino alle estremità, rispettando i margini intorno al codice a barre.
 - Regola dei margini: vedere Sezione [6.3.3.3.](#)

Figura 6.4.3 – 1 Posizionamento del codice a barre su bottiglie e vasetti

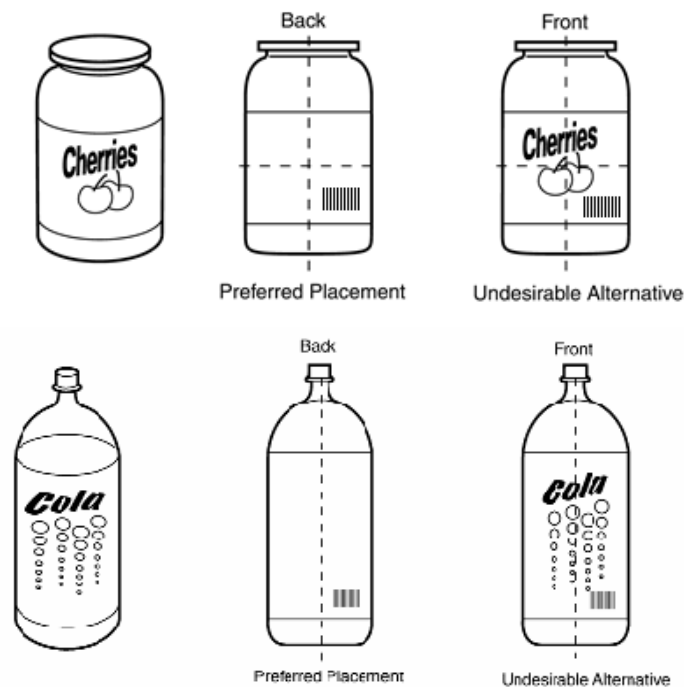

Legenda:

- | | |
|--------------------------------|--|
| <i>Back</i> | <i>Retro</i> |
| <i>Front</i> | <i>Fronte</i> |
| <i>Preferred placement</i> | <i>Soluzione ideale</i> |
| <i>Undesirable alternative</i> | <i>Soluzione alternativa non accettabile</i> |

6.4.4. Scatole

Questo tipo di confezione include cubi e cilindri in plastica o cartone, così come custodie rettangolari (usato per prodotti come le lampadine). Queste confezioni possono contenere qualsiasi cosa dai cracker ai cereali o detersivi.

- Caratteristiche della confezione: ripiegate, chiuse, carte pesanti oppure cartoni ondulati.

- Considerazioni generali: Non ci sono considerazioni particolari per questo tipo di confezione.
- Posizionamento del codice a barre: Identificazione del fronte della confezione. Per le istruzioni su come identificare il fronte della confezione vedere Sezione 6.3.2.
 - Soluzione ideale: sul lato posteriore della confezione, nell'angolo destro inferiore, vicino alle estremità e rispettando i margini intorno al codice.
 - Soluzione alternativa non accettabile: sul fronte, nell'angolo destro inferiore, della parte frontale vicino alle estremità, rispettando i margini intorno al codice a barre.
 - Regola dei margini: vedi Sezione [6.3.3.3](#).

Figure 6.4.4 - 1 Posizionamento del Codice a Barre su Scatole

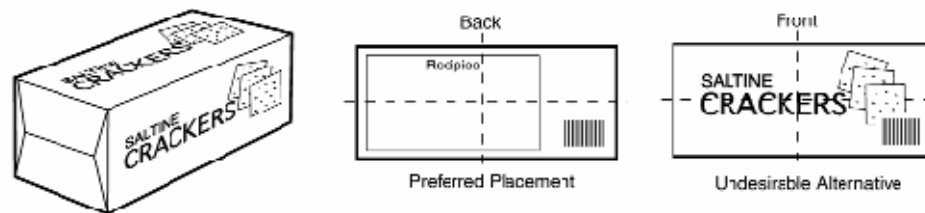

Legenda:

Back

Front

Preferred placement

Undesirable alternative

Retro

Fronte

Soluzione ideale

Soluzione alternativa non accettabile

6.4.5. Lattine e cilindri

Questa categoria include tutti i contenitori di forma cilindrica (di solito fatti in plastica o metallo) sigillati da entrambe le estremità. Alcuni tipi di lattine sono dotate di tappo removibile o apribile. Comune esempio è la frutta inscatolata o i barattoli di vernice.

- Caratteristiche della confezione: articoli di forma cilindrica sigillati da entrambe le estremità
- Considerazioni generali: devono essere evitati ostacoli come le cuciture o gli avvallamenti sulla confezione, perchè ridurrebbero le performance della lettura a scanner. Quando un codice a barre è stampato su una superficie curva, è possibile che a volte la parte più estrema del simbolo scompaia lungo la curva. Per le regole di relazione tra il diametro e la dimensione X dell'unità commerciale vedere Sezione 6.2.3.2.
- Posizionamento del codice a barre: Identificazione del fronte della confezione. Per le istruzioni su come identificare il fronte della confezione vedere Sezione 6.3.2.
 - Soluzione ideale: sul lato posteriore della confezione, nell'angolo destro inferiore, vicino alle estremità e rispettando i margini intorno al codice
 - Soluzione alternativa non accettabile: sul fronte, nell'angolo destro inferiore, della parte frontale vicino alle estremità, rispettando i margini intorno al codice a barre.
 - Regola dei margini: vedi Sezione [6.3.3.3](#).

Figure 6.4.5 - 1 Posizionamento del Codice a Barre su Lattine e Cilindri

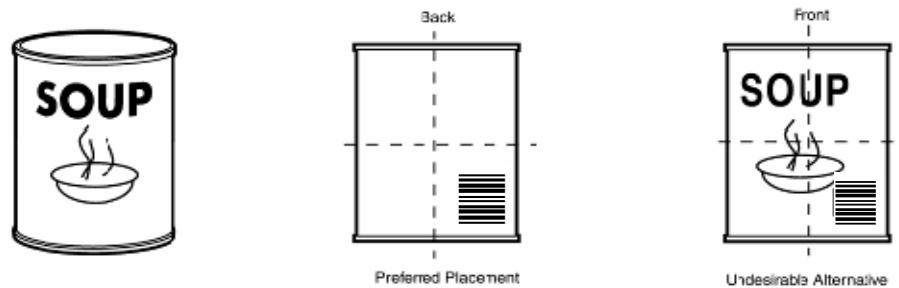

Legenda:

Back

Front

Preferred placement

Undesirable alternative

Retro

Fronte

Soluzione ideale

Soluzione alternativa non accettabile

6.4.6. Prodotti cartonati

Piccoli articoli, sciolti, non confezionati che sono difficili da etichettare, sono posti su cartoncini sul quale viene apposto il codice a barre. Esempi possono essere: martelli, giocattoli, utensili da cucina.

- Considerazioni generali: quando viene posto un codice a barre su un prodotto cartonato, è importante tenere in considerazione la distanza tra il simbolo ed il prodotto. Bisogna essere sicuri che ci sia un adeguato spazio per il simbolo per evitare ostruzioni, causate dalla vicinanza del codice a barre con il prodotto. Inoltre bisogna fare attenzione a non porlo vicino a superfici perforate o altre ostruzioni presenti sulla confezione.
- Posizionamento del codice a barre: identificazione del fronte della confezione. Per le istruzioni su come identificare il fronte della confezione vedere Sezione 6.3.2.
 - Soluzione ideale: sul lato posteriore della confezione, nell'angolo destro inferiore, vicino alle estremità e rispettando i margini intorno al codice.
 - Soluzione alternativa non accettabile: sul fronte, nell'angolo destro inferiore, della parte frontale vicino alle estremità, rispettando i margini intorno al codice a barre.
 - Regola dei margini: vedere Sezione [6.3.3.3.](#)

Figure 6.4.6 - 1 Posizionamento del Codice a Barre su Prodotti Cartonati

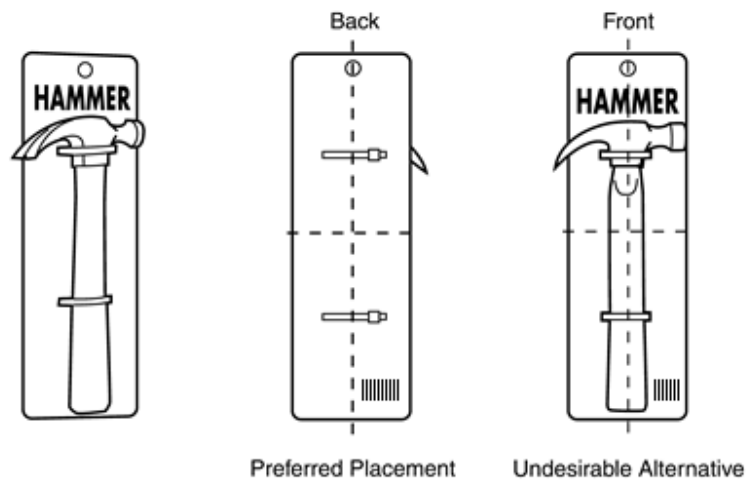

Legenda:

Back

Front

Preferrede placement

Undesirable alternative

Retro

Fronte

Soluzione ideale

Soluzione alternativa non accettabile

6.4.7. Cartoni per Uova

Polpa modellata, gommapiuma, o cartoni sagomati di plastica, le dimensioni delle scatole di uova dipendono dal numero di uova in esse contenute.

- Caratteristiche della confezione: esaedro irregolare di plastica o pasta modellata con coperchio incorporato
- Considerazioni generali: il coperchio è la parte più indicata per l'applicazione del simbolo. La superficie irregolare del contenitore non è adatta per il posizionamento del codice a barre.
- Posizionamento del codice a barre: per determinare il posizionamento del codice a barre sulla scatola di uova, è bene identificare prima la parte superiore del cartone, per definire l'area per l'allocatione del logo e comunicazioni commerciali. Il fondo è costituito dall'area opposta e le due parti sono divise orizzontalmente attraverso un coperchio pieghevole. Lungo la parte frontale sono presenti i meccanismi di aperture/chiusura. Nel retro è presente la ripiegatura.
 - Soluzione ideale: sul lato destro posteriore, sopra le giunte a cerniera, vicino all'estremità e rispettando i margini intorno al codice.
 - Soluzione alternativa non accettabile: lato destro inferiore della parte superiore del coperchio, vicino all'estremità e rispettando i margini intorno al codice.
 - Regola dei margini. vedere Sezione [6.3.3.3.](#)

Figure 6.4.7 - 1 Posizionamento del Codice a Barre su Cartoni

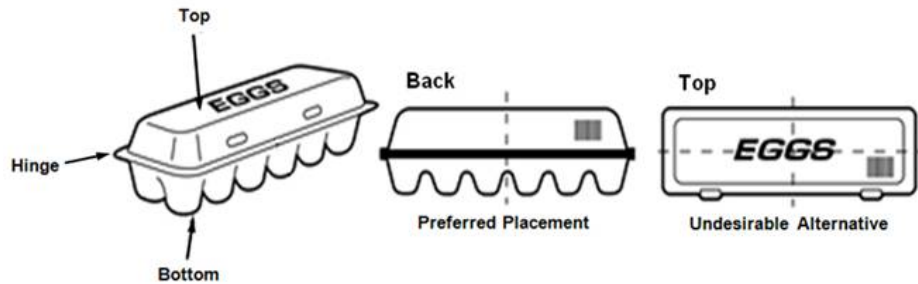

Legenda:

Top	Coperchio
Hinge	Cerniera
Preferred placement	Soluzione ideale
Undesirable alternative	Soluzione alternativa non accettabile

6.4.8. Flaconi

I flaconi sono contenitori in vetro o in plastica con una impugnatura per aiutare a versare il contenuto. Ai flaconi viene normalmente applicata l'etichetta che comunque non ricopre/avvolge l'intera superficie dell'area.

- Caratteristiche della confezione: contenitore in vetro o plastica con manico e tappo removibile.
- Considerazioni generali: non è permessa l'applicazione del codice sul collo della bottiglia, in quanto richiederebbe maggiore movimentazione da parte dell'operatore a livello di punto di vendita; inoltre la limitazione di spazio in quest'area creerebbe un simbolo troncato.

Quando un codice a barre è stampato su una superficie curva qualche volta è possibile che la parte più estrema del simbolo scompaia lungo la curva. Per le regole di relazione tra il diametro e la dimensione X dell'unità commerciale vedere Sezione 6.2.3.2.

- Posizionamento del codice a barre: identificazione del fronte della confezione. Per le istruzioni su come identificare il fronte della confezione vedere Sezione 6.3.2.
 - Soluzione ideale: sul lato posteriore della confezione, nell'angolo destro inferiore, vicino alle estremità e rispettando i margini intorno al codice.
 - Soluzione alternativa non accettabile: sul fronte, nell'angolo destro inferiore laterale, vicino alle estremità, rispettando i margini intorno al simbolo.
 - Regola dei margini: vedere Sezione [6.3.3.3](#).

Figure 6.4.8 – 1 Posizionamento del Codice a Barre sui Flaconi

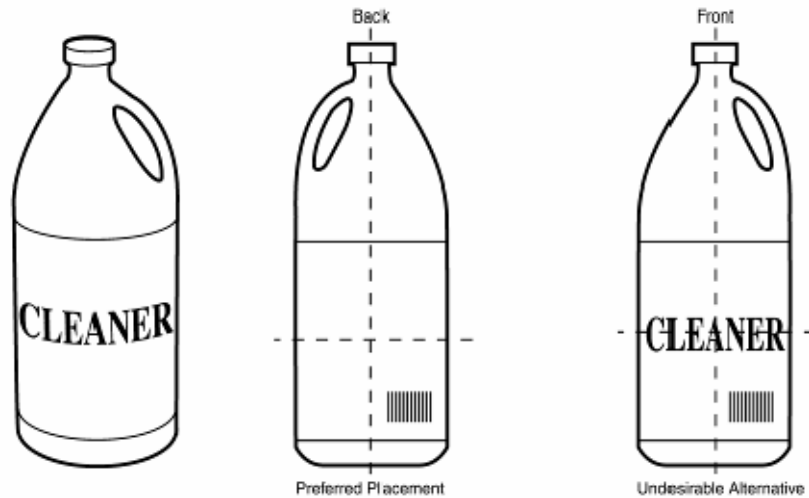

Legenda:

Back
Front
Preferrede placement
Undesirable alternative

Retro
Fronte
Soluzione ideale
Soluzione alternativa non accettabile

6.4.9. Articoli Larghi, Pesanti o Voluminosi

- Caratteristiche della confezione: i prodotti considerati voluminosi, pesanti o enormi hanno dimensioni uguali o maggiori di 450 mm (18 inch), e/o peso superiore a 13 chilogrammi (28 lb).
- Considerazioni generali:
 - Caratteristiche della confezione: prodotti voluminosi, pesanti o enormi hanno bisogno di due o più codici a barre con lo stesso GTIN (Global Trade Item Number), preferibilmente uno sulla parte superiore e l'altro in quella inferiore dei quadranti opposti
 - Etichette speciali: una speciale doppia etichetta con codice a strappo può essere applicata su articoli di grandi dimensioni e poco maneggevoli, per essere presi e passati sopra uno scanner fisso. Queste etichette hanno un lato che è permanentemente aderente alla scatola del prodotto (oppure su un'etichetta se l'articolo non è inscatolato). Questa parte contiene un testo Non-HRI (numero e descrizione dell'unità commerciale) stampato sopra ad un codice a barre, in dimensioni normali. Al di sotto della perforazione, una seconda sezione contiene esattamente lo stesso testo Non-HRI e l'identico codice a barre, nelle stesse dimensioni. Le due sezioni sono virtualmente identiche, ad eccezione del fatto che la parte sotto la perforazione non ha adesivo sul retro.

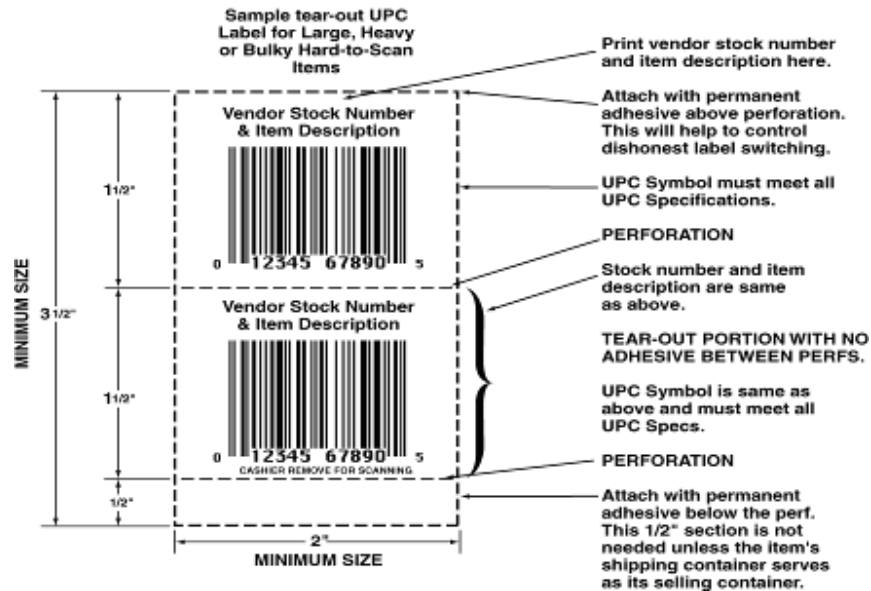
Figura 6.4.9 – 1
SAMPLE ILLUSTRATION OF THE DOUBLE LABEL WITH TEAR-OUT UPC

- Una volta nel Punto Vendita, la metà inferiore dell'etichetta sotto la perforazione viene rimossa. Il cassiere quindi passa a scanner l'etichetta o, se il codice a barre non può essere letto, immette le informazioni leggibili sotto il codice. La parte superiore dell'etichetta resta attaccata all'articolo.

Si raccomanda una terza sezione di etichetta, nei casi in cui l'articolo di grandi dimensioni venga esposto e venduto nel suo container. Sotto l'etichetta rimovibile, dovrebbe essere aggiunta una perforazione e una sezione di 12 mm (0.50 pollici). Questo garantisce una maggiore sicurezza e rende improbabile uno strappo durante la movimentazione.

- **Letture a occhio nudo:** su oggetti di grandi dimensioni o voluminosi i numeri in chiaro o il testo dovrebbero avere un'altezza minima di 16 mm (5/8 inch). Questo facilita la lettura del simbolo alla cassa, senza dover toccare il prodotto o spostarlo sullo scanner.
- **Posizionamento del codice a barre:** identificazione del fronte della confezione. Per le istruzioni su come identificare il fronte della confezione vedere Sezione 6.3.2.
- **Soluzione ideale:**
 - **Sacchetti:** sono necessari due codici a barre. Uno sulla parte anteriore del sacchetto nella parte in alto del quadrante destro superiore vicino al bordo; l'altro sulla parte posteriore, nella parte in basso a destra del quadrante destro inferiore vicino al bordo.

Figure 6.4.9 - 2 Posizionamento del Codice a Barre su sacchi pesanti e/o voluminosi

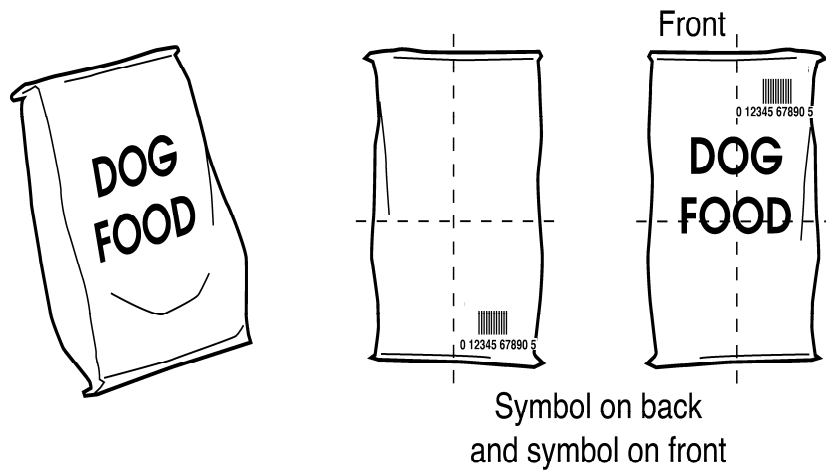

Legenda:

Symbol on back and symbol on front = simbolo posto anteriormente e posteriormente

Figura 6.4.9 - 3 Posizionamento del Codice a Barre su Lattine, Brocche o Vaschette Pesanti o Voluminose

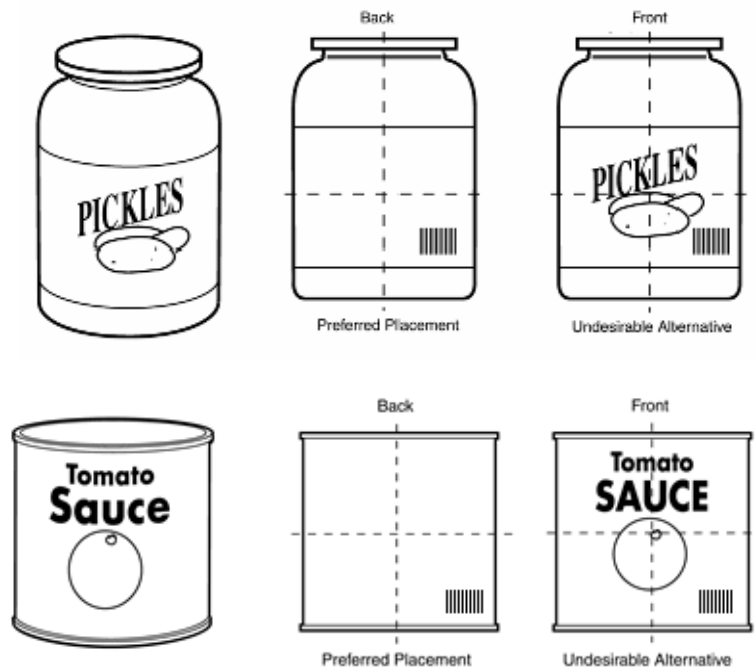

Legenda:

Back

Front

Preferrede placement

Undesirable alternative

Retro

Fronte

Soluzione ideale

Soluzione alternativa non accettabile

- Soluzione alternativa non accettabile: sul fronte, nell'angolo destro inferiore laterale, vicino alle estremità, rispettando i margini intorno al codice a barre.
- Regola dei margini: vedere Sezione [6.3.3.3](#).

6.4.10. Multipack

I multipack sono singoli articoli confezionati insieme per formare un'unica unità. I multipack sono convenienti per il consumatore, perché offrono una riduzione di prezzo rispetto alla vendita del singolo articolo. Tipicamente i multipack vengono utilizzati per bottiglie, lattine, vasi e tubetti.

- Caratteristiche della confezione: singoli articoli raggruppati per creare una nuova confezione.
- Considerazioni generali: come regola generale, deve essere posto un solo codice a barre su ogni confezione messa in commercio nella supply chain. Conseguentemente, gli articoli venduti in multipack devono trasportare un unico codice. Bisogna evitare che sul punto di vendita si verifichino situazioni di confusione tra il codice del singolo prodotto (contenuto nel multipack) e il codice del multipack stesso. È quindi necessario oscurare i codici dei singoli articoli.
 - Nota speciale per i multipack di lattine: evitare di posizionare il codice sul fondo o sulla parte superiore della confezione. Le lattine tendono infatti a deformare il cartone su cui sono appoggiate e di conseguenza a distorcere il simbolo a barre, riducendone la leggibilità.
- Posizionamento del codice a barre: Identificazione del fronte della confezione. Per le istruzioni su come identificare il fronte della confezione vedere Sezione 6.3.2.
 - Soluzione ideale: sul lato posteriore della confezione, nell'angolo destro inferiore, vicino alle estremità e rispettando i margini intorno al codice.
 - Soluzione alternativa non accettabile: sul fronte, nell'angolo destro inferiore laterale, vicino alle estremità, rispettando i margini intorno al codice a barre.
 - Regola dei margini: : vedere Sezione [6.3.3.3](#).

Figure 6.4.10 - 1 Posizionamento del Codice a Barre sui Multipack

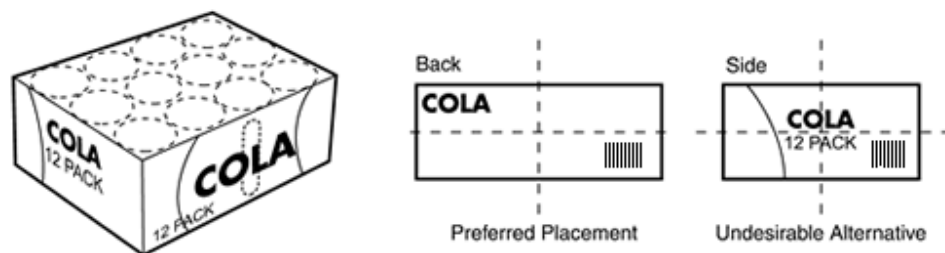

Legenda:

Back

Side

Preferrede placement

Undesirable alternative

Retro

Lato

Soluzione ideale

Soluzione alternativa non accettabile

6.4.11. Articoli Editoriali

Sono tutti i materiali stampati, venduti individualmente e destinati al consumatore finale: libri, riviste, giornali, quotidiani. Il posizionamento del codice a barre sull'articolo editoriale varia a seconda dell'articolo trattato. In aggiunta, il principale codice a barre sul libro deve apparire sul lato posteriore della copertina esterna, per facilitare le operazioni di pagamento.

- Caratteristiche della confezione: carta stampata fasciata, pinzata o rilegata
- Considerazioni generali: in aggiunta al regolare codice a barre, alcune pubblicazioni hanno un Add-On per informazioni supplementari come un Codice di Pubblicazione. Il posizionamento del simbolo a barre dipende dal tipo di pubblicazione. Se viene usato un simbolo Add-On, deve essere posizionato a destra del regolare codice a barre e parallelo ad esso.
- Posizionamento del codice a barre: identificazione del fronte della confezione. Per le istruzioni su come identificare il fronte della confezione vedere Sezione 6.3.2.
 - Soluzione ideale:
 - Libri: sul lato posteriore della copertina vicino al dorso rispettando i margini intorno al simbolo

Figura 6.4.11 - 1

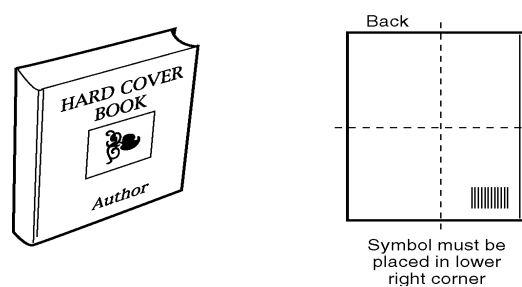

Legenda:

Symbol must be placed in lower right corner = Il codice a barre deve essere posizionato nell'angolo in basso a destra

- Riviste: sul lato sinistro della parte anteriore vicino alle estremità, rispettando i margini attorno al simbolo a barre.

Figura 6.4.11 - 2

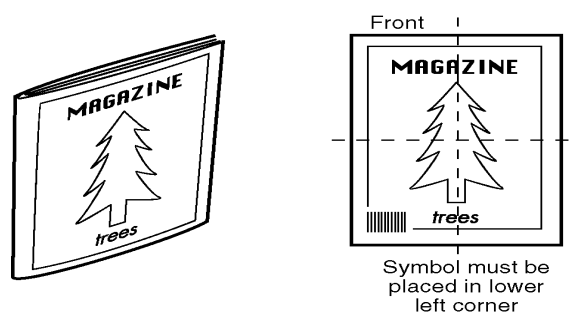

Legenda:

Symbol must be placed in lower left corner = Il codice a barre deve essere posizionato nell'angolo in basso a sinistra

- Quotidiani: se esposti per la vendita come nella Figura 6.4.11 – 3, il codice deve essere apposto sulla prima di copertina, in basso a sinistra vicino ai margini nel rispetto della Quiet Zone intorno al codice. Se viene utilizzato un Add-On, deve essere posizionato parallelamente alla destra del codice.

Figura 6.4.11 - 3

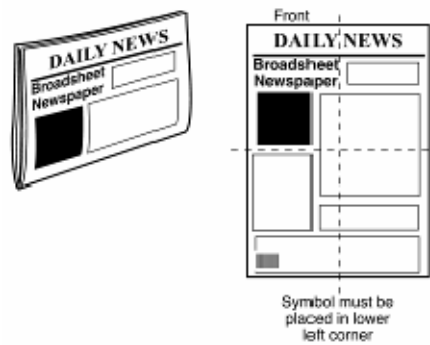

Legenda:

Symbol must be placed in lower left corner = Il codice a barre deve essere posizionato nell'angolo in basso a sinistra

Quando sono esposti alla vendita come nella Figure 6.4.11 – 4, apporre il simbolo sul lato destro inferiore, vicino al margine, rispettando la Quiet Zone. Se viene utilizzato un Add-On, deve essere posizionato parallelamente alla destra del codice.

Figura 6.4.11 - 4

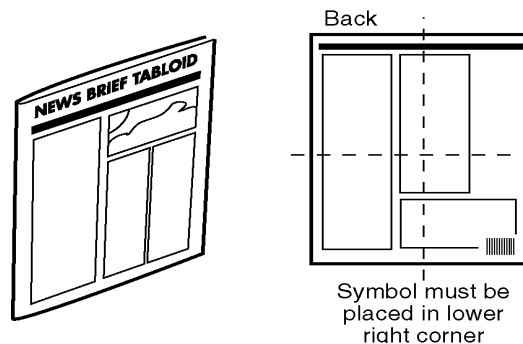

Legenda:

Symbol must be placed in lower right corner = Il codice a barre deve essere posizionato nell'angolo in basso a destra

- Soluzione alternativa non accettabile: non esistono alternative per questo tipo di prodotto.
- Regola dei margini: vedere Sezione [6.3.3.3.](#)

6.4.12. Articoli o Contenitori Sottili

Questo tipo di confezioni sono così denominate perchè gli articoli e i contenitori hanno una dimensione inferiore a 25 mm (1 inch). Articoli senza una base d'appoggio rilevante dovrebbero essere marcati sul retro nel riquadro più basso a destra: scatole della pizza, compact disk, confezioni di bevande in polvere o blocchi.

- Caratteristiche della confezione: prodotti o contenitori con una dimensioni inferiore a 25 mm (1 inch)
- Considerazioni generali: non ci sono particolari considerazioni per questo tipo di confezioni.
- Posizionamento del codice a barre: identificazione del fronte della confezione. Per le istruzioni su come identificare il fronte della confezione vedere Sezione 6.3.2.
 - Soluzione ideale: sul lato posteriore della confezione, nell'angolo destro inferiore, vicino alle estremità e rispettando i margini intorno al simbolo a barre.
 - Soluzione alternativa non accettabile: sul fronte, nell'angolo destro inferiore laterale, vicino alle estremità, rispettando i margini intorno al simbolo.
 - Regola dei margini: vedere Sezione [6.3.3.3](#)

Figura 6.4.12 - 1 Posizionamento del Codice a Barre su Articoli o Contenitori Sottili

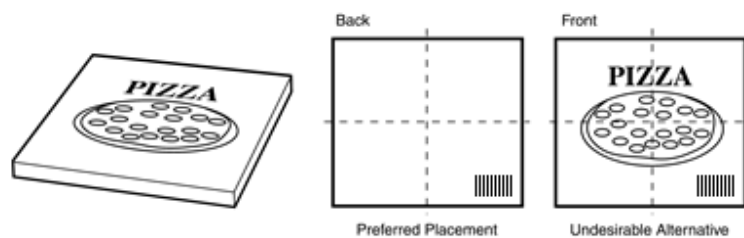

Legenda:

Back

Front

Preferrede placement

Undesirable alternative

Retro

Fronte

Soluzione ideale

Soluzione alternativa non accettabile

Figura 6.4.12 - 2 Prodotti non confezionati Senza Spazio sufficiente per l'etichettatura sul fondo

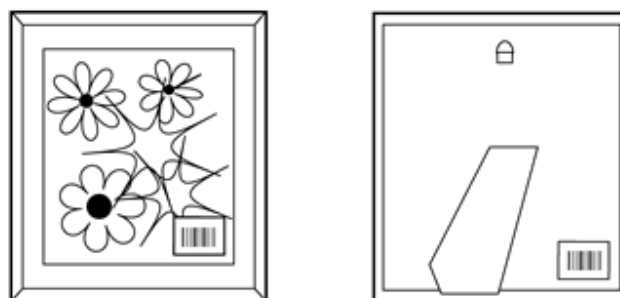

6.4.13. Vassoio

Questo tipo di confezione include vassoi quadrati, rettangolari o circolari che sono sempre ricoperti da una pellicola trasparente o sottovuoto. Per esempio carne, pasticcini, snacks, torte o crostate.

- Caratteristiche della confezione: contenitore di formato piatto ricoperto con pellicola trasparente.
- Considerazioni generali: quando si posiziona il codice a barre su un vassoio, è importante assicurarsi che il codice sia posto su una superficie piatta. In più il codice non deve riportare alcuna perforazione o altri ostacoli sulla confezione.
- Posizionamento del codice a barre: identificazione del fronte della confezione. Per le istruzioni su come identificare il fronte della confezione vedere Sezione 6.3.2.
 - Soluzione ideale: nell'angolo destro inferiore della parte superiore della confezione, vicino al bordo e rispettando i margini intorno al simbolo a barre.
 - Regola dei margini: vedere Sezione [6.3.3.3](#).

Figure 6.4.13 - 1 Posizionamento del Codice a Barre su Vassoio

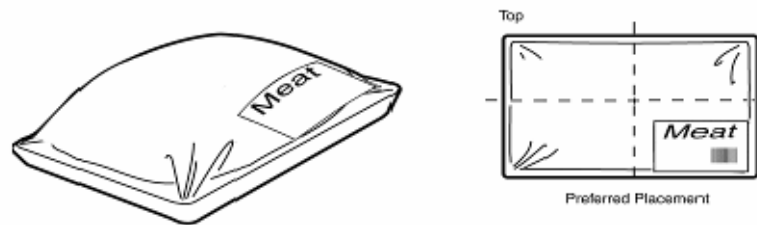

Legenda:

Top
Preferrede placement

Lato superiore
soluzione ideale

6.4.14. Tubi

I tubi, articoli o confezioni di forma cilindrica sigillati su una o entrambe le estremità (per esempio le confezioni di wurstel), o con la saldatura da una estremità e una valvola o un tappo dall'altra (ad esempio un tubetto di dentifricio).

- Caratteristiche della confezione: cilindri sigillati da entrambe le estremità, oppure solo da una parte, con all'altro capo un tappo o una valvola per l'apertura.
- Considerazioni generali: quando un codice a barre è stampato su una superficie curva qualche volta è possibile che le estremità del codice a barre risultano non essere ben visibili lungo la curva. Per le regole di relazione tra il diametro e la dimensione X dell'unità commerciale vedere Sezione 6.2.3.2.
- Posizionamento del codice a barre: identificazione del fronte della confezione. Per le istruzioni su come identificare il fronte della confezione vedere Sezione 6.3.2.
 - Soluzione ideale: sul lato posteriore della confezione, nell'angolo destro inferiore, vicino alle estremità e rispettando i margini intorno al codice a barre.
 - Soluzione alternativa non accettabile: sul lato anteriore della confezione, nell'angolo destro inferiore, vicino alle estremità e rispettando i margini intorno al codice.
 - Regola dei margini: vedere Sezione [6.3.3.3](#).

Figura 6.4.14 - 1 Posizionamento del Codice a Barre sui Tubi

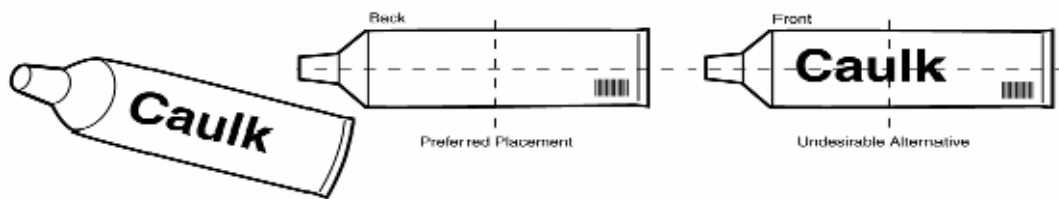

Legenda:

Back

Front

Preferrede placement

Undesirable alternative

Retro

Fronte

Soluzione ideale

Soluzione alternativa non accettabile

6.4.15. Vaschette

Le vaschette sono contenitori circolari (usualmente sono fatte di carta, plastica o metallo) con un tappo removibile. In molti casi, hanno un'etichetta che non ricopre l'intera superficie della confezione. Per esempio le vaschette di margarina, burro, gelato o panna.

- Caratteristiche della confezione: contenitore profondo con tappo removibile
- Considerazioni generali: quando un codice a barre è stampato su una superficie curva qualche volta è possibile che le estremità del codice risultino non essere ben visibili lungo la curva. Per le regole di relazione tra il diametro e la dimensione X dell'unità commerciale vedere Sezione 6.2.3.2.
- Posizionamento del codice a barre: identificazione del fronte della confezione. Per le istruzioni su come identificare il fronte della confezione vedere Sezione 6.3.2.
 - Soluzione ideale: sul lato posteriore della confezione, nell'angolo destro inferiore, vicino alle estremità e rispettando i margini intorno al simbolo a barre.
 - Soluzione alternativa non accettabile: sul lato anteriore della confezione, nell'angolo destro inferiore, vicino alle estremità e rispettando i margini intorno al codice a barre.
 - Regola dei margini: vedere Sezione [6.3.3.3](#).

Figura 6.4.15 - 1 Posizionamento del Codice a Barre sulle Vaschette

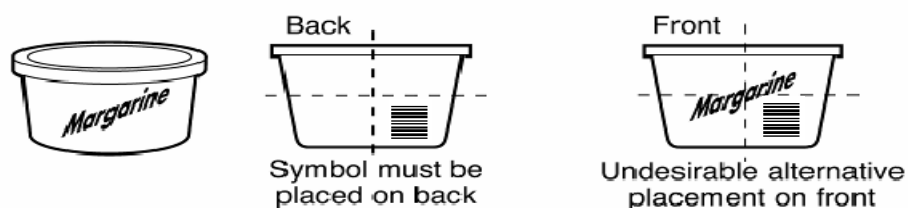

Legenda:

Back

Front

Symbol must be placed on back

Undesirable alternative placamento on front

Retro

Fronte

Il codice deve essere posizionato nella parte posteriore

Soluzione alternativa non accettabile: codice sulla parte anteriore

6.4.16. Articoli Non Confezionati

Possono essere articoli di forme diverse, quadrate, rettangolari, circolari, convesse. Questa categoria comprende: palloni, pentole, tazze, vasi e altri prodotti (con o senza contenuto), dove manca una superficie adatta al posizionamento del simbolo.

- Caratteristiche della confezione: ci sono articoli non confezionati e venduti con etichette spot, a pendaglio o di cartoncino poste sul manico.
- Considerazioni generali: al momento di scegliere dove apporre il simbolo, rispetto alla regola dei margini, occorre considerare se il prodotto sia di forma concava all'interno o con curvature irregolari sull'esterno.
- Le linee guida consigliano l'utilizzo di un'etichetta a pendaglio, perché evita qualsiasi danno all'articolo provocato da un'etichetta adesiva. Se questa soluzione non è praticabile, l'etichetta spot deve essere applicata sul fondo dell'articolo sotto il marchio (dove presente).
- Posizionamento del codice a barre: il posizionamento del codice a barre sugli articoli non confezionati dipende dal tipo e dalla forma dell'articolo stesso. Le illustrazioni sotto riportate mostrano alcuni esempi.
 - Soluzione ideale: le immagini sotto indicano la posizione migliore per diversi tipi di articoli con forme differenti.
 - Soluzione alternativa non accettabile: non applicabile.
 - Regola dei margini: vedere Sezione [6.3.3.3](#).

Figura 6.4.16 - 1 Opzione 1

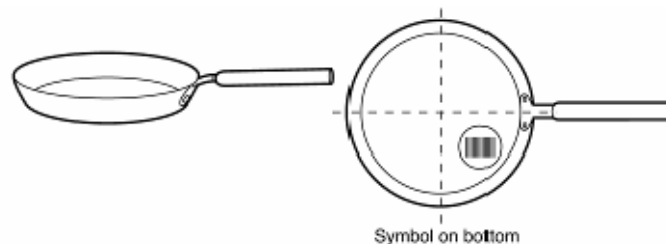

Legenda:

Codice a barre sul fondo

Figura 6.4.16 - 2 Opzione 2

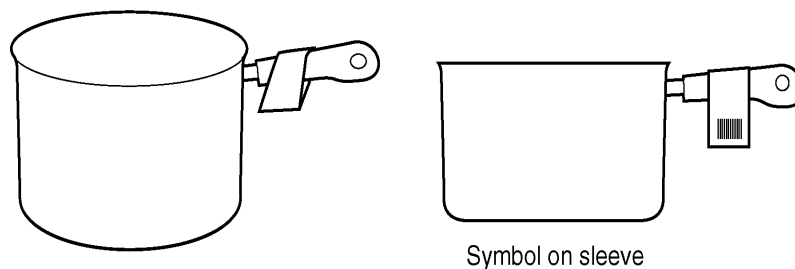

Legenda:

Codice a barre su una fascetta

Figura 6.4.16 - 3 Opzione 3

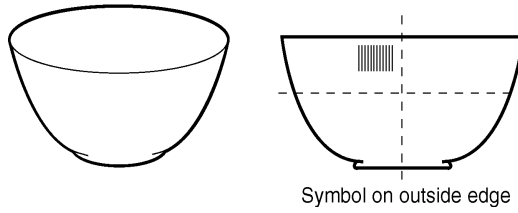

Symbol on outside edge

Legenda:

Codice a barre sul bordo esterno

Figura 6.4.16 - 4 Opzione 4

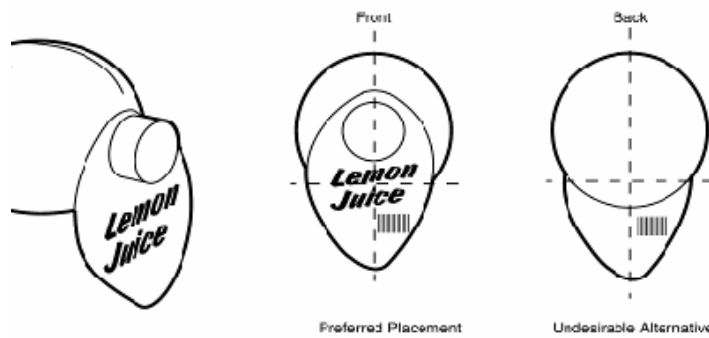

Preferred Placement

Undesirable Alternative

Legenda:

Front

Back

Preferred placement

Undesirable alternative

Fronte

Retro

Soluzione ideale

Soluzione alternativa non accettabile

Figura 6.4.16 - 5 Opzione 5: Etichette a Pendaglio

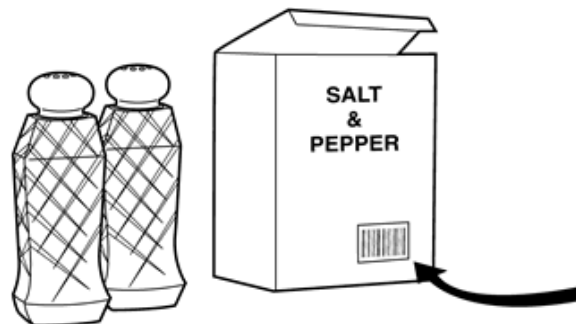

Figure 6.4.16 – 6 Opzione 6: Codice a Barre Stampato sul Retro

6.4.17. Set (Raggruppamento di Articoli Codificati singolarmente)

Per la codifica a barre, il set è definito come due o più articoli che sono confezionati e venduti insieme come unica unità, ma potrebbero anche essere venduti separatamente. Se gli articoli sono confezionati insieme solo per la spedizione, ma non sono destinati alla vendita come singole unità, non vengono considerati un set. Esempio di un set è un paio di candelieri, o un set di quattro scodelle o un servizio da tavola di cinque pezzi.

Se il set non deve essere venduto separatamente, il codice a barre verrà apposto solo sulla confezione del set.

Figura 6.4.17 - 1 Esempio di un Set dove i singoli componenti non possono essere venduti separatamente

Se il set è composto da componenti che possono essere ordinati separatamente, i componenti del set devono essere codificati. Se il set può essere venduto individualmente o come unica confezione, entrambi (singolo articolo e confezione) devono essere codificati con un unico codice a barre. Il codice a barre all'interno della confezione deve essere totalmente oscurato in modo che non venga erroneamente letto al momento della vendita. (Vedere Sezione [6.3.3.7](#) per le considerazioni sul confezionamento *over-wrap*)

Figura 6.4.17 - 2 Esempio di un Set composto da più pezzi che può essere venduto sia come articolo unico che come singolo articolo

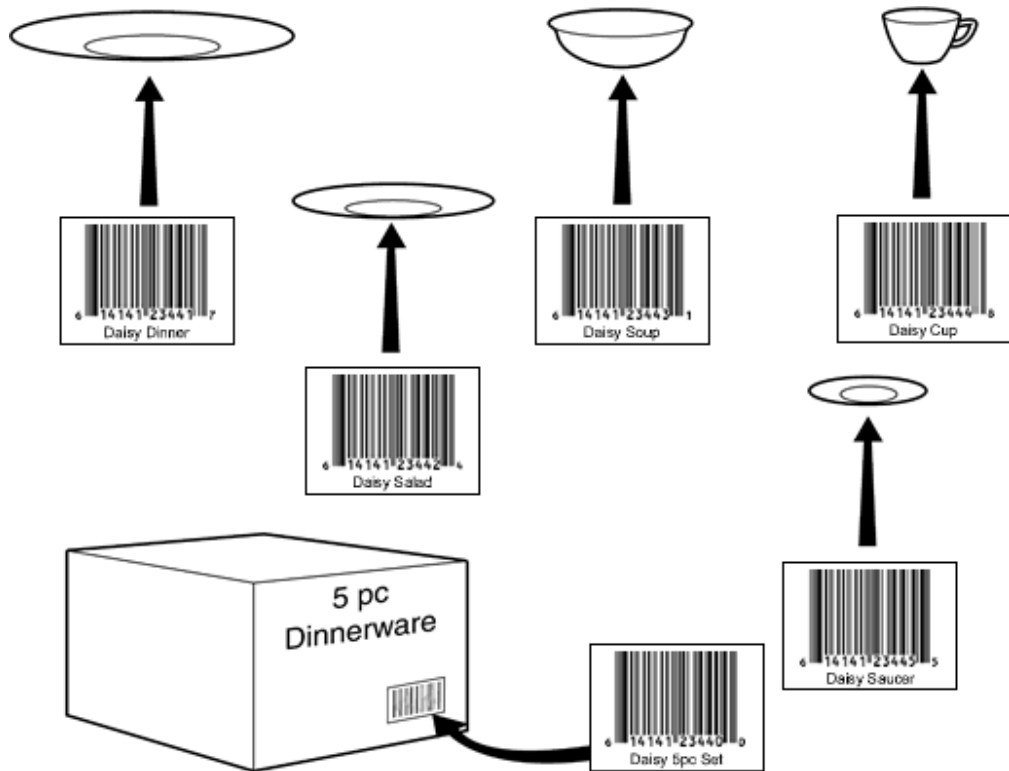

Se un articolo è composto da multipli componenti questi non possono essere venduti separatamente (per esempio una teiera da te), il pezzo principale può essere contrassegnato con un simbolo. Questi articoli non sono considerati un set.

Figura 6.4.17 - 3 Articolo composto da più pezzi non vendibili separatamente (non considerati come un set)

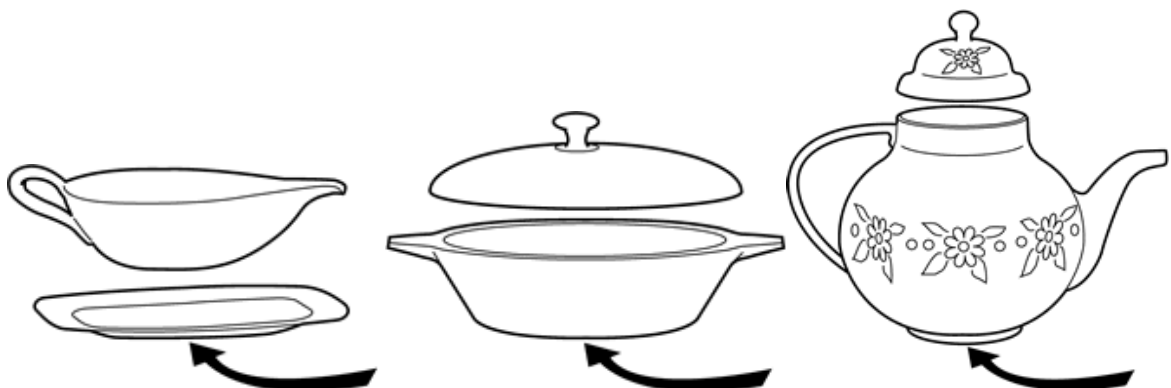

6.4.18. Articoli Sportivi

Gli articoli sportivi sono una categoria composta da merce differente e di dimensioni e forme irregolari. La valutazione di ogni tipo di prodotto, la logistica coinvolta nella catena di approvvigionamento e l'allestimento per la vendita sono fondamentali per migliorare l'efficienza complessiva del Punto di Vendita. Particolare importanza riveste il posizionamento del codice a barre sugli articoli sportivi venduti nei Punti di Vendita. Ciò consente all'operatore del Punto di Vendita di prevedere con precisione il luogo e quindi migliorare l'efficienza.

Gli esempi che seguono, pur non esaustivi, forniscono i principi generali che possono essere applicati ad altri tipi di prodotti simili

6.4.18.1. Archi, Frecce

- Soluzione ideale:
 - se confezionato in una scatola, vedere Sezione [6.4.4.](#)
 - se si utilizza un'etichetta a pendaglio, vedere Sezione [6.5.2.](#)
- Regola dei margini: Vedere Sezione [6.3.3.3.](#)

Figura 6.4.18.1 - 1 Esempio di Posizionamento del Codice a Barre su un Arco

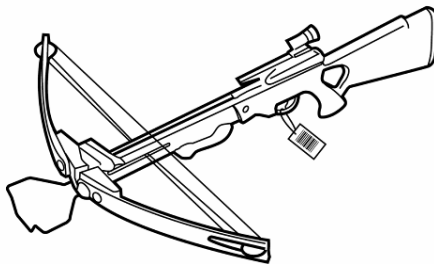

6.4.18.2. Palloni, Sport di Squadra

- Se il prodotto è venduto singolarmente, posizionarlo sull'involucro.
 - se il prodotto è confezionato in una scatola o la scatola è costituita da un set, vedi Sezione [6.4.4](#) e Sezione [6.4.17](#). Se non viene utilizzato un master SKU per un set di palloni confezionato o un set di pallone e pompa, ciascun prodotto all'interno della confezione dovrebbe avere un codice a barre.
 - se non è confezionato, posizionare il codice a barre sul lato opposto dove si trova il logo del pallone.
- Regola dei margini: vedere Sezione [6.3.3.3](#)

Figura 6.4.18.2 - 1 Esempio di Codice a Barre su una confezione di Palloni e di Singoli Palloni

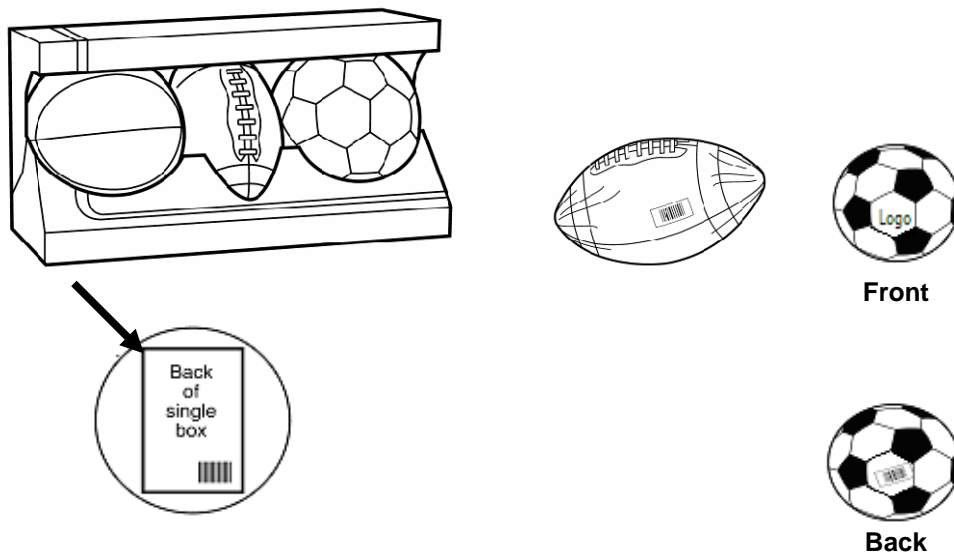

Legenda:

Back of single box
Front
Back

Retro di una singola confezione
Fronte
Retro

6.4.18.3. Mazze, Sport da Squadra

- Soluzione ideale: sopra il manico della mazza, rispettando la zona dei margini intorno al codice a barre.
- Regola dei margini: vedere Sezione [6.3.3.3](#)

Figura 6.4.18.3 - 1 Esempio di Codice a Barre su una Mazza da Baseball

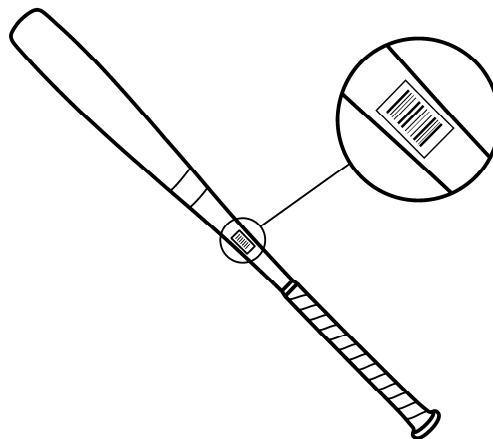

6.4.18.4. Biciclette

- Soluzione ideale: sulla forcella destra della bicicletta, rispettando la zona dei margini intorno al simbolo a barre.
- Soluzione alternativa non accettabile: un'etichetta a pendaglio intorno al cavo del freno, rispettando la zona dei margini intorno al codice a barre.
- Regola dei margini: vedere Sezione [6.3.3.3.](#)

Figura 6.4.18.4 - 1 Esempio di Codice a Barre su una Bicicletta

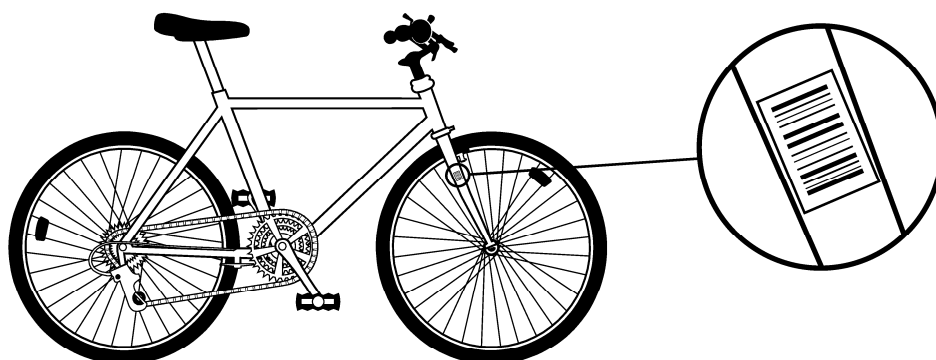

6.4.18.5. Attrezzature da climbing

- Soluzione ideale:
 - se confezionato in scatole, vedere Sezione [6.4.4.](#)
 - se viene utilizzata un'etichetta a pendaglio, vedere Sezione [6.5.2.](#)
 - se confezionato come un articolo cartonato, vedere Sezione [6.4.6.](#)
- Regola dei margini: vedere Sezione [6.3.3.3.](#)

Figura 6.4.18.5 - 1 Esempio di posizionamento di Codice a Barre sulle Attrezzature da Climbing

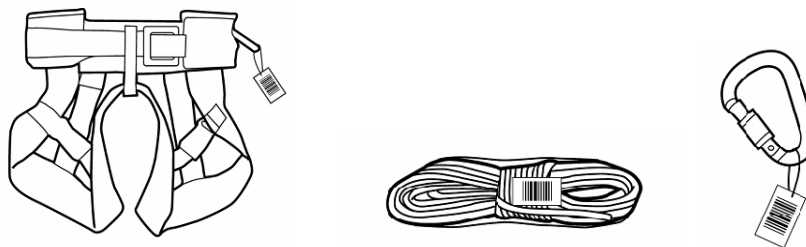

6.4.18.6. Canne da Pesca

- Soluzione ideale: sull'impugnatura della canna da pesca vicino all'estremità, rispettando i margini intorno al simbolo a barre. Quando un codice a barre è stampato su una superficie curva, qualche volta è possibile che le estremità del simbolo non si vedano lungo la curva. Per le regole di relazione tra il diametro e la dimensione X dell'unità commerciale vedere Sezione [6.2.3.2](#).
- Soluzione alternativa non accettabile: su cartoncino o un'etichetta a pendaglio posti sul manico della canna da pesca stessa, rispettando la zona dei margini intorno al codice a barre.
- Regola dei margini: vedere Sezione [6.3.3.3](#)

Figura 6.4.18.6 - 1 Esempio di Posizionamento di un Codice a Barre su una Canna da Pesca

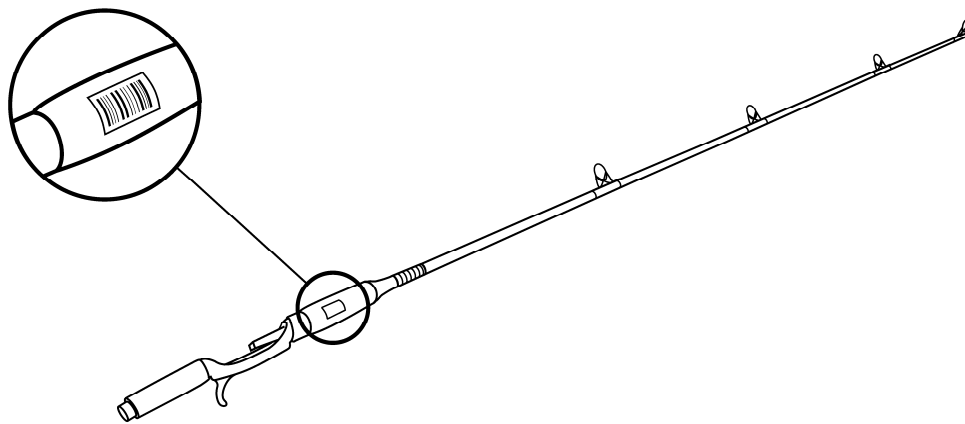

6.4.18.7. Accessori Fitness

- Soluzione ideale:
 - se confezionato in scatole, vedere Sezione [6.4.4](#)
 - se confezionato con un'etichetta a pendaglio, vedere Sezione [6.5.2](#)
 - se confezionato come un articolo cartonato, vedere Sezione [6.4.6](#).
- Regola dei margini: vedere Sezione [6.3.3.3](#)

Figura 6.4.18.7 - 1 Esempio di Posizionamento di Codice a Barre su una Scatola di Accessori Fitness

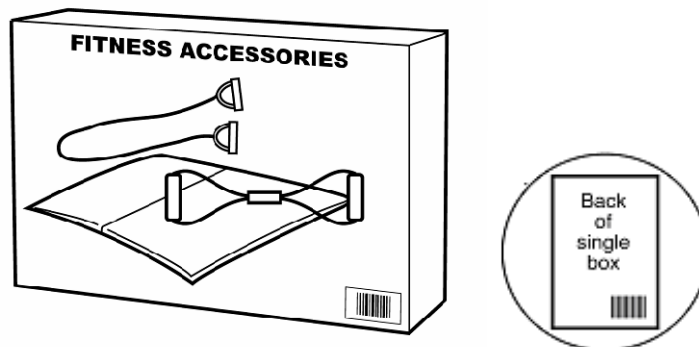

Legenda:
Back of single box

Retro di una singola confezione

6.4.18.8. Guanti, Guantoni per Sport

- Soluzione ideale:
 - se confezionato in scatole, vedere Sezione [6.4.4](#)
 - se confezionato con un'etichetta a pendaglio, vedere Sezione [6.5.2](#)
 - se confezionato in sacchi, vedere Sezione [6.4.1](#).
- Regola dei margini: vedere Sezione [6.3.3.3](#).

Figura 6.4.18.8 - 1 Esempio di Posizionamento di Codice a Barre su Guanti/Guantoni

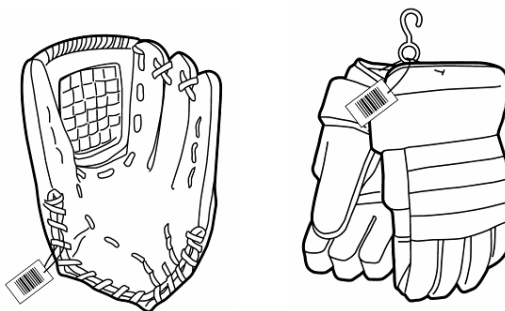

6.4.18.9. Mazze da Golf

- Soluzione ideale: sul manico vicino alla testa della mazza, rispettando i margini intorno al codice a barre. Quando un codice a barre è stampato su una superficie curva, alcune volte è possibile che le estremità del simbolo scompaiano lungo la curva. Per le regole di relazione tra il diametro e la dimensione X dell'unità commerciale vedere Sezione [6.2.3.2](#). I simboli non dovrebbero essere posizionati sulla testa della mazza da golf, perché, nonostante sia preferibile a una zona curva, quest'area piatta è più facilmente danneggiabile dalle prove eseguite dei clienti.
- Soluzione alternativa non accettabile: sull'impugnatura della mazza vicino alla fine del sigillo, rispettando i margini intorno al simbolo a barre.
- Regola dei margini: vedere Sezione [6.3.3.3](#)

Figura 6.4.18.9 - 1 Esempio di Posizionamento di Codice a Barre sulle Mazze da Golf

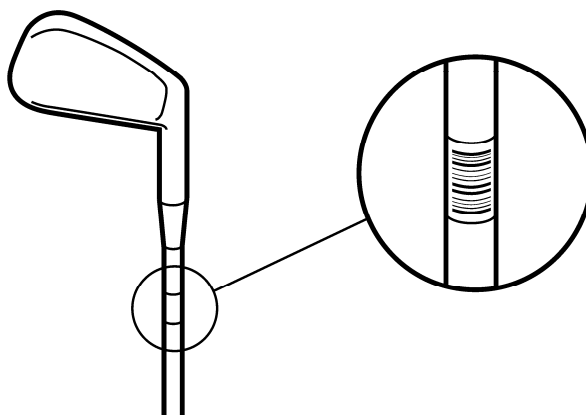

6.4.18.10. Armi

- Soluzione ideale:
 - se confezionata con un'etichetta a pendaglio, vedere Sezione [6.5.2](#)
 - se confezionata in imballo imbottito, vedere Sezione [6.4.2](#)
 - Se non confezionata, vicino al numero seriale
- Regola dei margini: vedere Sezione [6.3.3.3](#)

Figura 6.4.18.10 - 1 Esempio di Posizionamento di Codice a Barre su Fucili o su Pistole Paintball

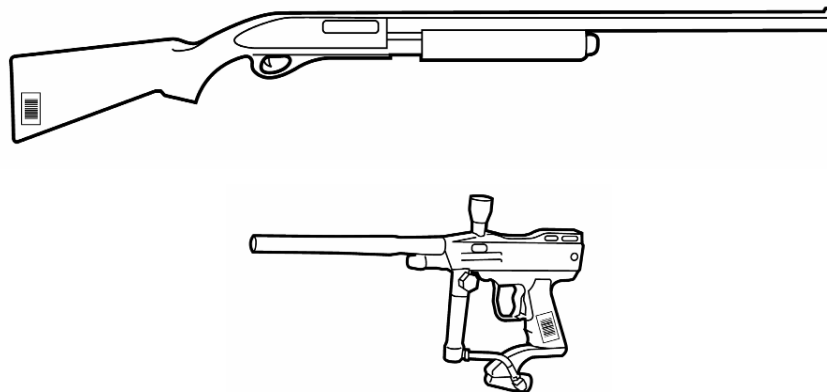

6.4.18.11. Caschi per Sport

- Soluzione ideale:
 - se confezionato in scatole, vedere Sezione [6.4.4](#)
 - se confezionato usando un'etichetta a pendaglio, vedere Sezione [6.5.2](#)
 - se non confezionato, vedere Sezione [6.4.9](#)
- Regola dei margini: vedere Sezione [6.3.3.3](#)

Figura 6.4.18.11 - 1 Esempio di Posizionamento di Codice a Barre su un Casco

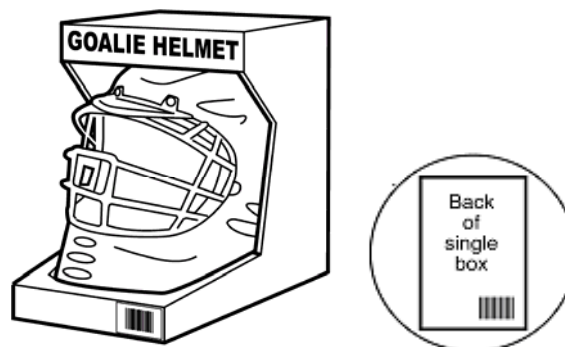

Legenda:

Back of single box

Retro di una singola confezione

6.4.18.12. Hockey su Pista e su Ghiaccio

- Soluzione ideale: sulla parte piatta del bastone, rispettando la zona dei margini attorno al codice a barre.
- Soluzione alternativa non accettabile: nella parte alta dell'impugnatura della mazza, rispettando i margini intorno al simbolo a barre. Quando un codice a barre è stampato su una superficie curva, alcune volte è possibile che le estremità del simbolo scompaiono lungo la curva. Per le regole di relazione tra il diametro e la dimensione X dell'unità commerciale vedere Sezione [6.2.3.2](#).
- Regola dei margini: vedere Sezione [6.3.3.3](#)

Figura 6.4.18.12 - 1 Esempio di Posizionamento di Codice a Barre su una Mazza da Hockey

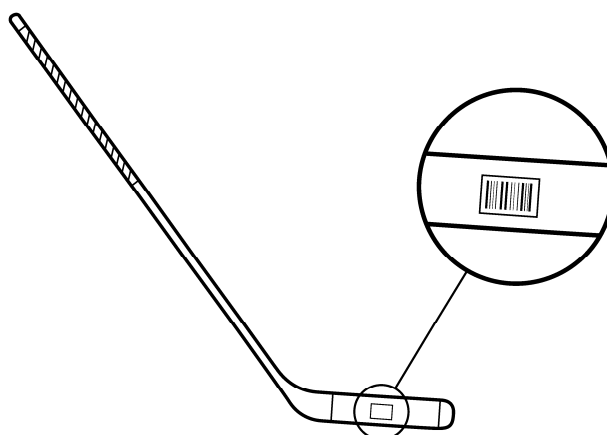

6.4.18.13. Set di Prodotti per Diversi Sport

- Soluzione ideale:
 - se confezionato in borse, vedere Sezione [6.4.1](#).
 - se confezionato con etichetta a pendaglio, vedere Sezione [6.5.2](#)
- Regola dei margini: vedere Sezione [6.3.3.3](#).

Figura 6.4.18.13 - 1 Esempio di Posizionamento di Codice a Barre su un Pack di Prodotti

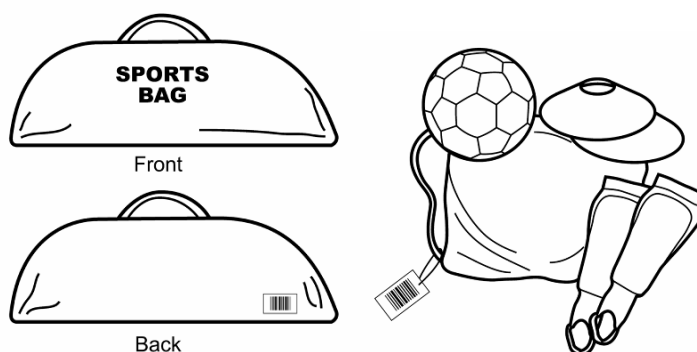

Legenda:
Sports Bag
Front
Back

Sacca sportiva
Fronte
Retro

6.4.18.14. Manometri e Pompe per Sport

- Soluzione ideale:
 - se confezionato come un articolo cartonato, vedere Sezione [6.4.6](#).
 - se confezionato in borse, vedere Sezione [6.4.1](#).
 - se non confezionato, apporre il codice sull'involucro che protegge l'ago/la punta confezionato con etichetta a pendaglio, vedere Sezione [6.5.2](#)
- Regola dei margini: vedere Sezione [6.3.3.3](#)

Figura 6.4.18.14 - 1 Esempio di Posizionamento di Codice a Barre su un Prodotto Cartonato

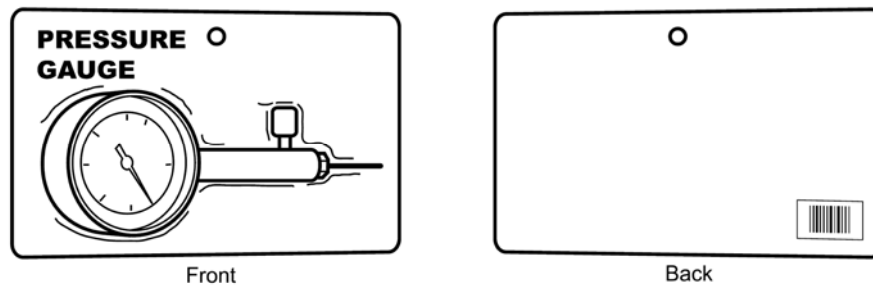

Legenda:

Front
Back

Fronte
Retro

6.4.18.15. Attrezzature di Protezione

- Soluzione ideale:
 - se confezionato come un articolo cartonato, vedere Sezione [6.4.6](#).
 - se non confezionato, vedere Sezione [6.4.9](#).
- Regola dei margini: vedere Sezione [6.3.3.3](#)

Figure 6.4.18.15 - 1 Esempio di codice a barre su attrezzature di protezione

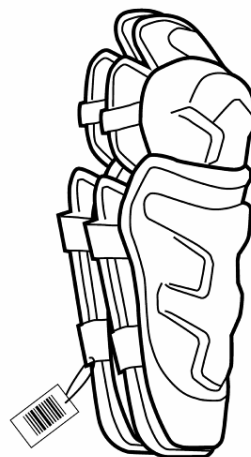

6.4.18.16. Racchette

- Soluzione ideale: sull'impugnatura della racchetta vicino alla parte terminale, rispettando la zona dei margini intorno al codice a barre. Quando un codice a barre è stampato su una superficie curva, alcune volte è possibile che le estremità del simbolo scompaiono lungo la curva. Per le regole di relazione tra il diametro e la dimensione X dell'unità commerciale vedere Sezione [6.2.3.2](#).
- Soluzione alternativa non accettabile: sul cartone collocato sopra la testa della racchetta vicino al bordo, rispettando la zona dei margini del codice a barre.
- Regola dei margini: vedere Sezione [6.3.3.3](#)

Figura 6.4.18.16 - 1 Esempio di Codice a Barre su una Racchetta

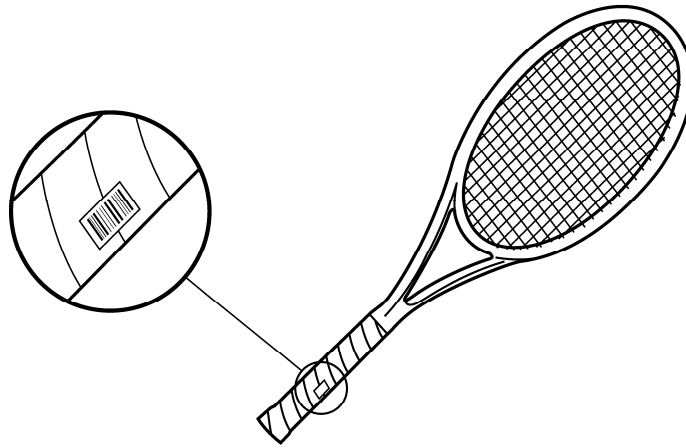

6.4.18.17. Skateboard:

Gli skateboard sono spesso esposti nella loro confezione. Vedere Sezione [6.2.3](#) per determinare il retro della confezione. Per gli articoli non confezionati:

- Soluzione ideale: nella parte inferiore della tavola e lontano dalle ruote, rispettando la zona dei margini attorno al codice a barre.
- Regola dei margini: vedere Sezione [6.3.3.3](#)

Figura 6.4.18.17 - 1 Esempio di Posizionamento del Codice a Barre su uno Skateboard

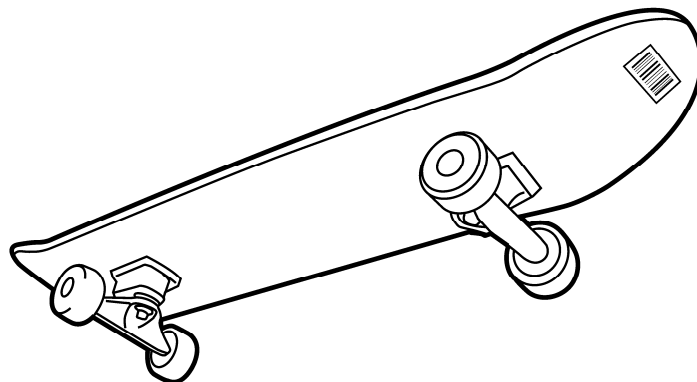

6.4.18.18. Pattini

- Soluzione ideale:
 - se confezionato in scatole, vedere Sezione [6.4.4.](#)
 - se confezionato usando un'etichetta a pendaglio, vedere Sezione [6.5.2.](#)
- Regola dei margini: vedere Sezione [6.3.3.3.](#)

Figura 6.4.18.18 - 1 Esempio di Posizionamento di un Codice a Barre su una Scatola di Pattini



Legenda:

*Inline skates
Front
Back*

*Pattini a rotelle in linea
Fronte
Retro*

6.4.18.19. Sci

Gli sci sono esposti senza la loro confezione. La parte davanti dello sci è quella dove viene posto lo stivale da sci, l'altro lato invece risulta essere il retro dello sci.

- Soluzione ideale: un codice a barre viene apposto sul retro dello sci, vicino alla parte alta, rispettando la zona dei margini attorno al codice a barre.
- Regola dei margini: vedere Sezione [6.3.3.3.](#)

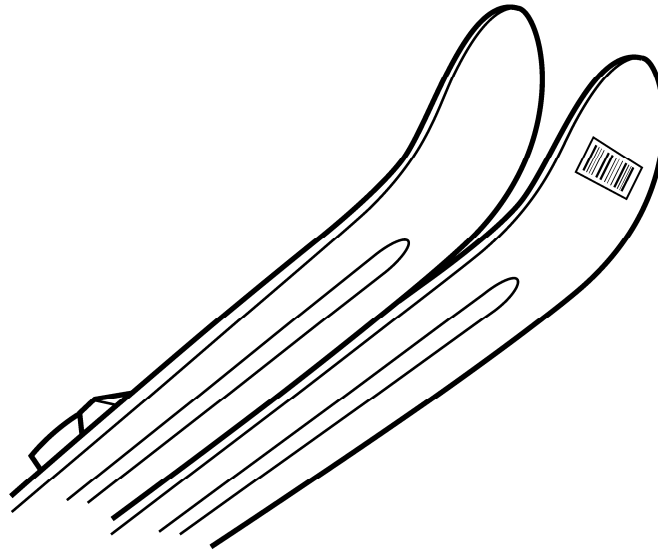
Figura 6.4.18.19 - 1 Esempio di Posizionamento di un Codice a Barre su uno Sci**6.4.18.20. Bottiglie per l'Acqua (Sport)**

- Soluzione ideale:
 - se confezionato in scatole, vedere Sezione [6.4.4.](#)
 - se confezionato usando un'etichetta a pendaglio, vedere Sezione [6.5.2.](#)
 - se non confezionati, posizionare su un lato della bottiglia.
- Regola dei margini: vedere Sezione [6.3.3.3.](#)

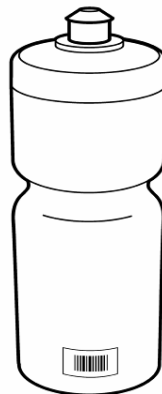
Figura 6.4.18.20 - 1 Esempio di codice a barre su una bottiglia per l'acqua (sport)**6.4.18.21. Natanti**

- Soluzione ideale:
 - se confezionato in scatole, vedere Sezione [6.4.4.](#)
 - se confezionato usando un'etichetta a pendaglio, vedere Sezione [6.5.2.](#)

- se non confezionati, vedere Sezione [6.4.9.](#)
- Regola dei margini: vedere Sezione [6.3.3.3.](#)

Figura 6.4.18.21 - 1 Esempio di codice a barre su una Canoa

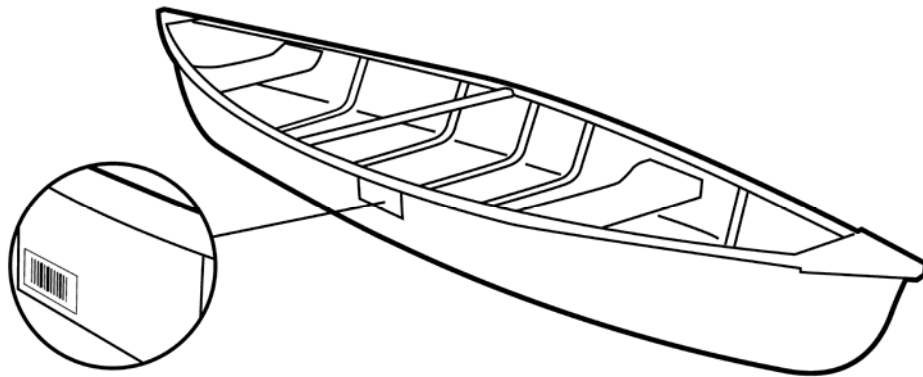

6.4.19. Superfici in Rilievo

Alcuni prodotti non consentono l'applicazione dell'etichetta del codice a barre su superfici ruvide o in rilievo. Queste superfici possono distorcere l'etichetta e quindi il codice a barre. Sono necessarie soluzioni alternative, come etichette a pendaglio oppure ad anello.

6.5. Posizionamento del simbolo su abiti e accessori moda

I seguenti esempi mostrano le raccomandazioni del posizionamento dei simboli su abiti ed accessori moda. Per vedere le immagini, visita il sito:

http://www.gs1.org/docs/barcodes/GenSpec_Fashion_symbol_location.pdf

Gli abiti possono essere disposti in vari modi, per esempio libero (es. appeso), in scatole, o in borse. In ogni caso, l'articolo è accompagnato da una piccola etichetta con tutte le informazioni rilevanti e pertinenti del prodotto. Un'etichetta riporta non solo informazioni utili al retailer (ad esempio il lotto), ma anche informazioni utili al cliente (ad esempio lo stile, la taglia, il colore) e il codice a barre stesso.

Figura 6.5 - 1 Esempio di un codice a barre su scatole

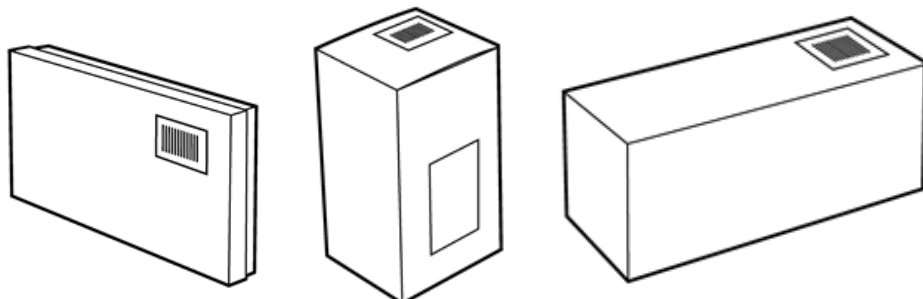

Il corretto layout generale per un'etichetta viene indicata di seguito. Perché ci sono molti tipi di abbinamento sul mercato al dettaglio, i formati di etichette sono presentati in :

- **Struttura dell'etichetta:** l'etichetta è divisa in tre parti:
 - Informazioni per il produttore/distributore: La parte più alta è di solito dedicata alla parte in chiaro per l'identificazione del prodotto. Questa informazione è importante per il produttore e il distributore, ma non per il consumatore.
 - Codice a barre: La parte centrale del formato è il luogo migliore per il simbolo del codice a barre. I simboli in questa posizione sono anche i meno probabili a presentare ostacoli agli scanner, perché esiste un confine naturale tra le informazioni per produttore/distributore (parte superiore) e l'informazione per il consumatore (parte inferiore).
 - Informazioni al consumatore: l'ultima parte del formato è dedicata alle informazioni utili per il consumatore, come prezzo, dimensione, composizione

Etichette su vestiti e accessori moda: per determinare il posizionamento dell'etichetta su un vestito o un accessorio moda, visita:

http://www.gs1.org/docs/barcodes/GenSpec_Fashion_symbol_location.pdf

6.5.1. Concetto di Zone di Informazione

Ci sono diverse informazioni che vengono trasportate per i diversi bisogni del produttore, distributore e consumatore. Alcune informazioni sono facoltative e dipendono dal tipo di etichetta.

6.5.1.1. Zone di Informazione per un'Etichetta Generale

Zona	Tipo Informazione	Descrizione	Status: Obbligatorio/Facoltativo
Zona 1	Informazioni sulla merce	Questo è l'identificatore principale e in chiaro della merce. Generalmente è il numero di stile, anche se può essere il modello o il tipo di indumento. L'identificatore di merce deve essere posizionato nella parte in alto a sinistra della Zona 1.	Sempre obbligatorio (vedere Note)
Zona 2	Informazioni sul venditore	Include le informazioni facoltative sulla produzione, come lo SKU (Stock Keeping Unit), il numero di taglio, il lotto del colore e il modello. Le informazioni del commerciante aiutano a garantire che il corretto simbolo a barre sia allegato al prodotto.	Facoltativo
Zona 3	Struttura Dati (GTIN-13, GTIN-12, GTIN-8)	Codice a barre	Sempre obbligatorio
Zona 4	Informazioni per il Consumatore	Include informazioni facoltative per il consumatore, come il contenuto di fibre, reazione al fuoco e il paese di origine.	Facoltativo
Zona 5	Taglia/Dimensione	Taglia/dimensione è un requisito fondamentale per il consumatore. Le informazioni sulle dimensioni possono essere enfatizzate con caratteri in grassetto e dovrebbero essere poste nella parte destra della Zona 5. I fornitori possono opzionalmente includere un nome di stile come un aiuto di selezione per il consumatore.	Solitamente obbligatorio a meno che non venga definito dal prodotto (ad esempio asciugamani)

Zona	Tipo Informazione	Descrizione	Status: Obbligatorio/Facoltativo
Zona 6	Prezzo di Vendita	<p>Lasciare spazio per stampare il prezzo con la dimensione minima dei caratteri di 25 mm (1 inch) x 32 mm (1.25 inch). Per imballaggi di plastica, in scatola e prodotti a nastro, lo spazio necessario per il prezzo può essere fornito da diversi metodi:</p> <p>Per i codici a barre su un'etichetta adesiva, lo spazio per il prezzo può essere incluso come parte dell'etichetta.</p> <p>Per i codici a barre disegnati come parte della confezione, lo spazio per il prezzo può essere incluso come parte della confezione.</p> <p>Garantire uno spazio adiacente alla Zona 5, che è riservato per i prezzi di vendita al dettaglio, crea uno spazio implicito per il prezzo. Questo spazio sostituisce l'obbligo dello spazio reale sulle etichette o sulla confezione.</p> <p>Se viene usato lo spazio per il prezzo implicito, non si dovrebbero stampare informazioni sensibili nella zona che potrebbe essere coperta da etichette adesive con prezzo fisso.</p>	Solitamente obbligatorio a meno che non venga definito dal formato del cartellino (ad esempio cartellini cuciti)
Zona 7	Prezzo suggerito dal produttore	Utilizzata solo se la merce è pre-prezzata o il prezzo al dettaglio suggerito è stampato sul cartellino. Se prevista, l'area deve essere forata per la rimozione facoltativa.	Facoltativo



Nota: se il venditore richiede abitualmente queste informazioni nella definizione del prodotto, dimensione e colore sono facoltativi nella Zona 1.

6.5.1.2. Format generale dell'etichetta

Si veda la Figura 6.5.1.2 – 1 e 6.5.1.2 –2 per gli esempi di come le zone appaiono in un tipico formato di etichetta verticale ed orizzontale.

Figura 6.5.1.2 – 1 Etichetta Formato Verticale

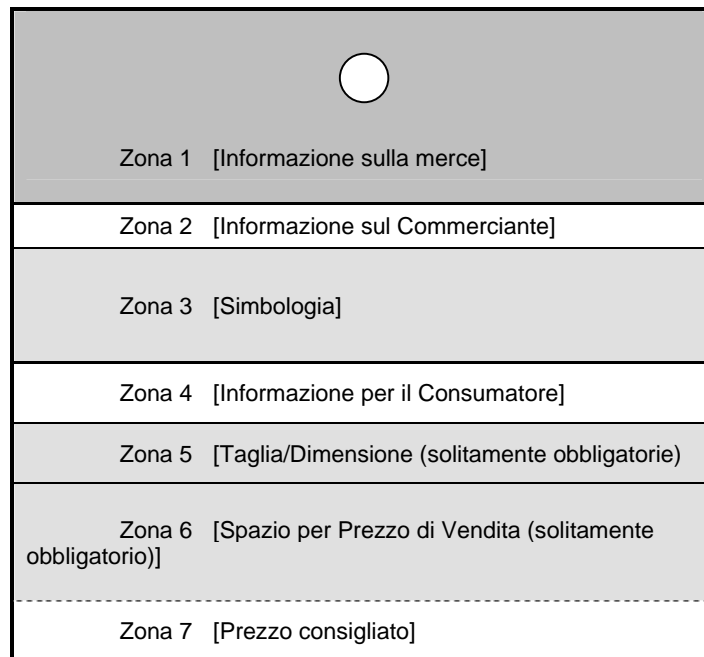
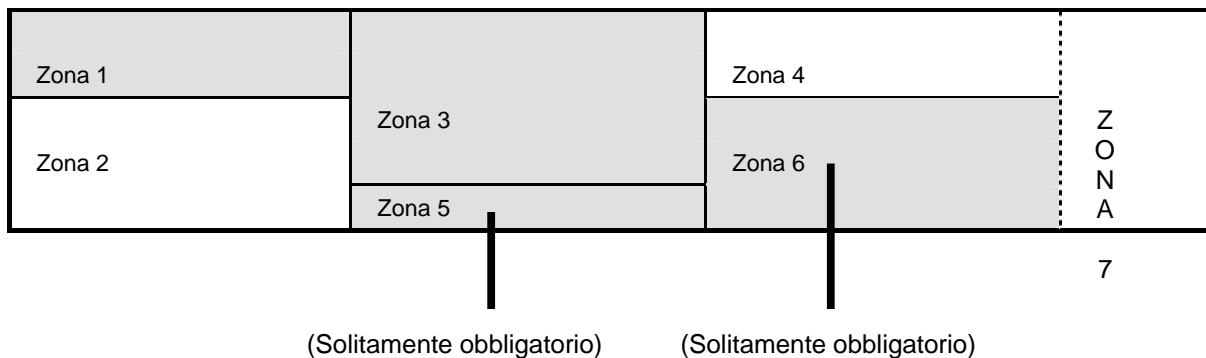

Figure 6.5.1.2 - 2 Orizzontale

Etichetta Formato



CHIAVE

Obbligatorio	Facoltativo
--------------	-------------

6.5.2. Formato dell'Etichetta a Pendaglio

Sebbene le etichette a pendaglio siano principalmente associate ad abbigliamento prêt-à-porter, una vasta gamma di prodotti sono identificati attraverso questo tipo di etichette. Abbigliamento "ripiegato", gioielleria, cinture, borse, lampade, e mobili sono tutti identificati da forme di etichette a pendaglio. Quindi le linee guida volontarie delineate in questa sezione forniscono una flessibilità nell'etichetta a pendaglio, pur mantenendo il concetto generale delle zone di informazioni.

Le etichette a pendaglio servono a un duplice scopo. Prima di tutto provvedono all'identificazione della marca al consumatore. In secondo luogo, poichè il retro di un'etichetta a pendaglio è frequentemente usato per le informazioni del prodotto e l'identificazione dei codici del prodotto, può trasportare il codice a barre che identifica il prodotto.

Le caratteristiche tipiche di layout di questo tipo di etichetta consistono nel logo del proprietario sulla parte anteriore e il codice a barre sulla parte posteriore, dove il proprietario può facoltativamente

includere anche il proprio logo. Pertanto, un logo non dovrebbe essere sulla parte inferiore, perché potrebbe essere nascosto dall'etichetta col prezzo al dettaglio, o potrebbe venire strappato dalla rimozione del prezzo di vendita suggerito dal produttore. La stampa di sfondi deve essere evitata, perché questo potrebbe rendere illeggibili le informazioni obbligatorie o quelle per il consumatore. Il logo non deve mai nascondere il codice a barre.

6.5.2.1. Zone di Informazione per un'Etichetta a Pendaglio

Zona	Tipo Informazione	Descrizione	Status: Obbligatorio/Facoltativo
Zona 1	Informazioni sulla merce	Questo è l'identificatore principale e in chiaro della merce. Generalmente è il numero di stile, anche se può essere il modello o il tipo di indumento. L'identificatore di merce deve essere posizionato nella parte in alto a sinistra della Zona 1.	Sempre obbligatorio (vedere Note)
Zona 2	Informazioni sul venditore	Include le informazioni facoltative sulla produzione, come lo SKU (Stock Keeping Unit), il numero di taglio, il lotto del colore e il modello. Le informazioni del commerciante aiutano a garantire che il corretto simbolo a barre sia allegato al prodotto.	Facoltativo
Zona 3	Struttura Dati (GTIN-13, GTIN-12, GTIN-8)	Codice a barre	Sempre obbligatorio
Zona 4	Informazioni per il Consumatore	Include informazioni facoltative per il consumatore, come il contenuto di fibre, reazione al fuoco e il paese di origine.	Facoltativo
Zona 5	Taglia/Dimensione	Taglia/dimensione è un requisito fondamentale per il consumatore. Le informazioni sulle dimensioni possono essere enfatizzate con caratteri in grassetto e dovrebbero essere poste nella parte destra della Zona 5. I fornitori possono opzionalmente includere un nome di stile come un aiuto di selezione per il consumatore.	Solitamente obbligatorio a meno che non venga definito dal prodotto (ad esempio asciugamani)
Zona 6	Prezzo di Vendita	Garantire lo spazio per stampare il prezzo con la dimensione minima dei caratteri di 25 mm (1 inch) x 32 mm (1.25 inch).	Solitamente obbligatorio a meno che non venga definito dal formato del cartellino (ad esempio cartellini cuciti)
Zona 7	Prezzo suggerito dal produttore	Utilizzata solo se la merce è pre-prezzata o il prezzo al dettaglio suggerito è stampato sul cartellino. Se prevista, l'area deve essere forata per la rimozione facoltativa.	Facoltativo



Nota: se il venditore richiede abitualmente queste informazioni nella definizione del prodotto, dimensione e colore sono facoltativi nella Zona 1.

6.5.2.2. Esempi di Etichette a Cartellino

Figura 6.5.2.2 - 1

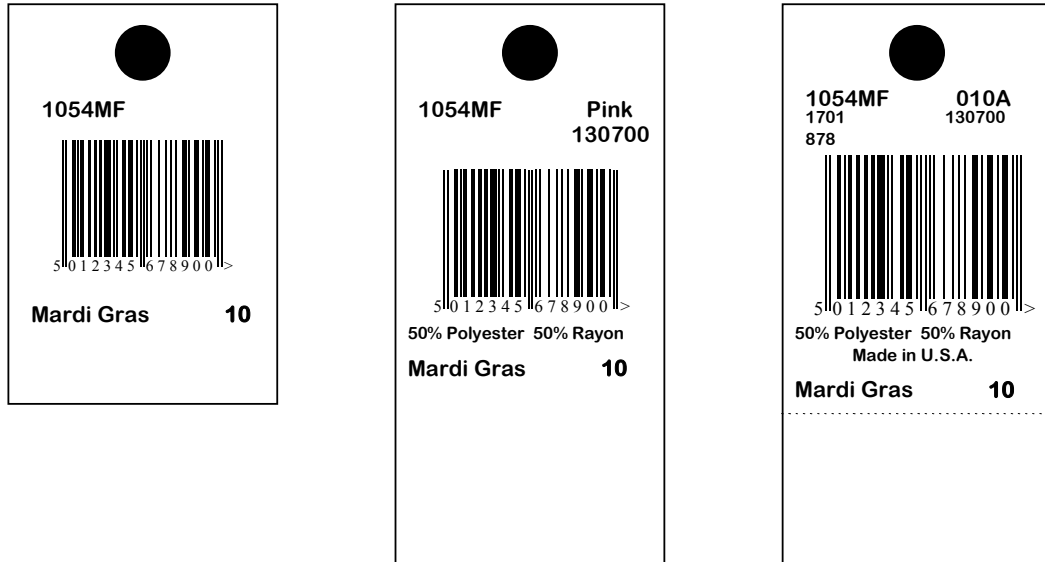

6.5.3. Formato delle Etichette Cucite (Etichette Joker)

Utilizzate quasi esclusivamente per l'abbigliamento, le etichette cucite (etichette Joker) sono simili nel formato alle etichette a pendaglio, ma differiscono per un aspetto importante: sono cucite direttamente sul prodotto. Dato che l'etichetta viene cucita direttamente sul prodotto, è disponibile un solo lato per: il logo del venditore, il codice a barre e le informazioni di identificazione merce.

L'inserimento in etichetta del logo del venditore è opzionale. Se è incluso, non dovrebbe essere sulla parte inferiore, perché potrebbe essere nascosto dall'etichetta col prezzo al dettaglio, o potrebbe venire strappata dalla rimozione del prezzo di vendita suggerito dal produttore. La stampa di sfondi deve essere evitata, perché questo potrebbe rendere illeggibili le informazioni obbligatorie o quelle per il consumatore. Il logo non deve mai nascondere il codice a barre.

6.5.3.1. Zone di Informazione per un'Etichetta Cucita (Joker)

Zona	Tipo Informazione	Descrizione	Status: Obbligatorio/Facoltativo
Zona 1	Informazioni sulla merce	Questo è l'identificatore principale e in chiaro della merce. Generalmente è il numero di stile, anche se può essere il modello o il tipo di indumento. L'identificatore di merce deve essere posizionato nella parte in alto a sinistra della Zona 1.	Sempre obbligatorio (vedere Note)
Zona 2	Informazioni sul venditore	Include le informazioni facoltative sulla produzione, come lo SKU (Stock Keeping Unit), il numero di taglio, il lotto del colore e il modello. Le informazioni del commerciante aiutano a garantire che il corretto simbolo a barre sia allegato al prodotto.	Facoltativo

Zona	Tipo Informazione	Descrizione	Status: Obbligatorio/Facoltativo
Zona 3	Struttura Dati (GTIN-13, GTIN-12, GTIN-8)	Codice a barre	Sempre obbligatorio
Zona 4	Informazioni per il Consumatore	Include informazioni facoltative sui prodotti per il consumatore, come il contenuto di fibre, reazione al fuoco e il paese di origine.	Facoltativo
Zona 5	Taglia/Dimensione	Taglia/dimensione è un requisito fondamentale per il consumatore. Le informazioni sulle dimensioni possono essere enfatizzate con caratteri in grassetto e dovrebbero essere poste nella parte destra della Zona 5. I fornitori possono opzionalmente includere un nome di stile come un aiuto di selezione per il consumatore.	Solitamente obbligatorio a meno che non venga definito dal prodotto (ad esempio asciugamani)
Zona 6	Prezzo di Vendita	Garantire lo spazio per stampare il prezzo con la dimensione minima dei caratteri di 25 mm (1 inch) x 32 mm (1.25 inch).	Solitamente obbligatorio a meno che non venga definito dal formato del cartellino (ad esempio cartellini cuciti)
Zona 7	Prezzo suggerito dal produttore	Utilizzata solo se la merce è pre-prezzata o il prezzo al dettaglio suggerito è stampato sul cartellino. Se prevista, l'area deve essere forata per la rimozione facoltativa.	Facoltativo



Nota: se il venditore richiede abitualmente queste informazioni nella definizione del prodotto, dimensione e colore sono facoltativi nella Zona 1.

6.5.3.2. Esempi di Etichette Cucite (Joker)

Figura 6.5.3.2 - 1 Layout verticale

283650 5 0 1 2 3 4 5 6 7 8 9 0 0 > 40 Regular	283650 65930-01 WPL 128 5 0 1 2 3 4 5 6 7 8 9 0 0 > 100% Wool 12	VENDOR LOGO 283650LT Navy 65930-01 9659 WPL 128 YF D-12 H509-P 5 0 1 2 3 4 5 6 7 8 9 0 0 > 55% Polyester 45% Wool REGAL 40 long 34
		----- Manufacturer's Suggested Retail Price 25.00

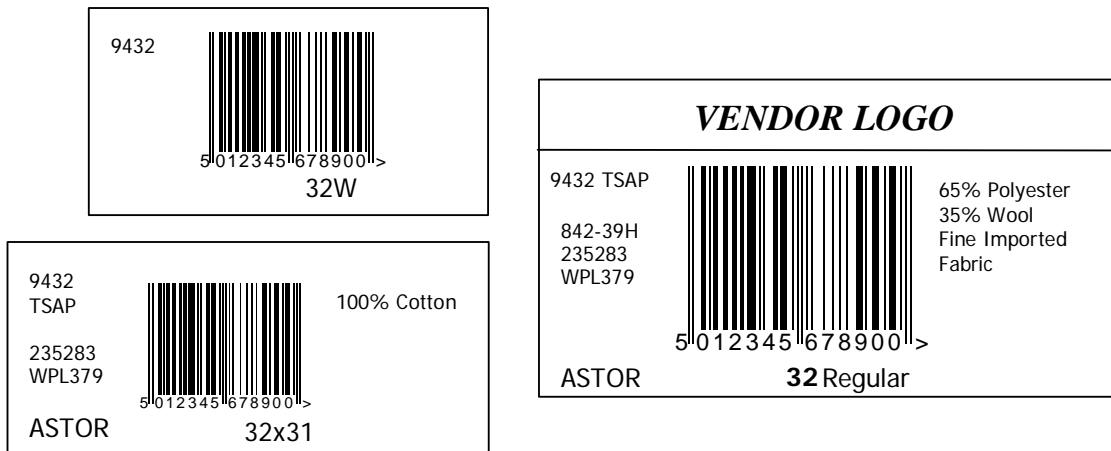
Figure 6.5.3.2 - 2 Layout Orizzontale

6.5.4. Formati di Etichette Cucite

Le etichette cucite vengono solitamente usate per gli asciugamani. Le etichette possono essere di carta, in modo da poter essere rimosse, o di tessuto, per una presenza permanente.

Perché una parte dell'etichetta cucita viene solitamente coperta dall'orlo, deve essere progettata con sufficiente spazio vuoto nella parte terminale, che verrà cucita al prodotto. Bisogna fare attenzione a garantire che l'orlo non oscuri l'identificazione del prodotto in etichetta o che interferisce con la leggibilità del codice a barre al punto di vendita.

6.5.4.1. Zone di Informazione per un'Etichetta Cucita

Zona	Tipo Informazione	Descrizione	Status: Obbligatorio/Facoltativo
Zona 1	Informazioni sulla merce	Questo è l'identificatore principale e leggibile a occhio nudo della merce. Generalmente è il numero di stile, anche se può essere il modello o il tipo di indumento. L'identificatore della merce deve essere posizionato nella parte in alto a sinistra della Zona 1.	Sempre obbligatorio (vedere Note)
Zona 2	Informazioni sul venditore	Include le informazioni facoltative sulla produzione, come lo SKU (Stock Keeping Unit), il numero di taglio, il lotto del colore e il modello. Le informazioni del commerciante aiutano a garantire che il corretto simbolo a barre sia allegato al prodotto.	Facoltativo
Zona 3	Struttura Dati (GTIN-13, GTIN-12, GTIN-8)	Codice a barre	Sempre obbligatorio
Zona 4	Informazioni per il Consumatore	Include informazioni sui prodotti facoltative per il consumatore, come il contenuto di fibre, reazione al fuoco e il paese di origine.	Facoltativo

Zona	Tipo Informazione	Descrizione	Status: Obbligatorio/Facoltativo
Zona 5	Taglia/Dimensione	Taglia/dimensione è un requisito fondamentale per il consumatore. Le informazioni sulle dimensioni possono aiutare il cliente nella fase dell'acquisto, o possono assicurare al venditore che sono attaccati al prodotto la giusta etichetta con il corrispondente codice a barre.	Solitamente obbligatorio a meno che non venga definito dal prodotto (ad esempio asciugamani)
Zona 6	Prezzo di Vendita	Garantire lo spazio per stampare il prezzo con la dimensione minima dei caratteri di 25 mm (1 inch) x 32 mm (1.25 inch).	Solitamente obbligatorio a meno che non venga definito dal formato del cartellino (ad esempio cartellini cuciti)
Zona 7	Prezzo suggerito dal produttore	Utilizzata solo se la merce è pre-prezzata o il prezzo al dettaglio suggerito è stampato sul cartellino. Se prevista, l'area deve essere forata per la rimozione facoltativa.	Facoltativo



Nota: se il venditore richiede abitualmente queste informazioni nella definizione del prodotto, dimensione e colore sono facoltativi nella Zona 1.

6.6. Linee Guida per l'Etichettatura dei Prodotti con Confezioni di Plastica

Questa categoria di confezioni copre un vasto assortimento di merce, comprese le lenzuola, federe, biancheria da tavola, collant, intimo, articoli di cancelleria, cuscini, copriletto, e numerosi tipi di abbigliamento ripiegato e impacchettati in plastica.

Ci sono due modalità per codificare questi prodotti confezionati con il codice a barre:



- Includere il codice a barre e altre informazioni direttamente all'interno del layout della confezione.
- Stampare il codice a barre e altre informazioni su un'etichetta adesiva da applicare sul prodotto.

L'inserimento in etichetta del logo del venditore è opzionale. Se è incluso, non dovrebbe essere sulla parte inferiore, perché potrebbe essere nascosto dall'etichetta col prezzo al dettaglio, o potrebbe venire strappata dalla rimozione del prezzo di vendita suggerito dal produttore. La stampa di sfondi deve essere evitata, perché questo potrebbe rendere illeggibili le informazioni obbligatorie o quelle per il consumatore. Il logo non deve mai nascondere il codice a barre.

6.6.1.1. Zone di Informazione per Etichetta su Confezioni di Plastica

Zona	Tipo Informazione	Descrizione	Status: Obbligatorio/Facoltativo
Zona 1	Informazioni sulla merce	Questo è l'identificatore principale e leggibile a occhio nudo della merce. Generalmente è il numero di stile, anche se può essere il modello o il tipo di indumento. L'identificatore di merce deve essere posizionato nella parte in alto a sinistra della Zona 1.	Sempre obbligatorio (vedere Nota 1)

Zona	Tipo Informazione	Descrizione	Status: Obbligatorio/Facoltativo
Zona 2	Informazioni sul venditore	Include le informazioni facoltative sulla produzione, come lo SKU (Stock Keeping Unit), il numero di taglio, il lotto del colore e il modello. Le informazioni del commerciante aiutano a garantire che il corretto simbolo a barre sia allegato al prodotto.	Facoltativo
Zona 3	Struttura Dati (GTIN-13, GTIN-12, GTIN-8)	Codice a barre	Sempre obbligatorio
Zona 4	Informazioni per il Consumatore	Include informazioni sui prodotti facoltative per il consumatore, come il contenuto di fibre, reazione al fuoco e il paese di origine.	Facoltativo (vedere Nota 2)
Zona 5	Taglia/Dimensione	Taglia/dimensione è un requisito fondamentale per il consumatore. Le informazioni sulle dimensioni possono essere enfatizzate con caratteri in grassetto e dovrebbero essere poste nella parte destra della Zona 5. I fornitori possono opzionalmente includere un nome di stile come un aiuto di selezione per il consumatore.	Solitamente obbligatorio (vedere Nota 3)
Zona 6	Prezzo di Vendita	<p>Garantire lo spazio per stampare il prezzo con la dimensione minima dei caratteri di 25 mm (1 inch) x 32 mm (1.25 inch). Per imballaggi di plastica lo spazio necessario per il prezzo può essere fornito da diversi metodi:</p> <p>Per codice a barre su un'etichetta adesiva, lo spazio per il prezzo può essere incluso come parte dell'etichetta.</p> <p>Per codice a barre disegnato nella confezione, lo spazio per il prezzo può essere incluso come parte della confezione.</p> <p>Garantire uno spazio adiacente alla Zona 5, che è riservato per i prezzi di vendita al dettaglio, crea uno spazio implicito per il prezzo. Questo spazio sostituisce l'obbligo dello spazio reale sulle etichette o sulla confezione.</p> <p>Se viene usato lo spazio per il prezzo implicito, non si dovrebbero stampare informazioni sensibili nella zona che potrebbe essere coperta da etichette adesive con prezzo fisso.</p>	Solitamente obbligatorio
Zona 7	Prezzo suggerito dal produttore	Utilizzata solo se la merce è pre-prezzata o il prezzo al dettaglio suggerito è stampato sul cartellino. Se prevista, l'area deve essere forata per la rimozione facoltativa.	Facoltativo

- 
Nota 1: se il venditore richiede abitualmente queste informazioni nella definizione del prodotto, dimensione e colore sono facoltativi nella Zona 1.
- 
Nota 2: Alcuni ordinamenti richiedono che determinati prodotti includano una dichiarazione permanente riguardo le informazioni della Zona 4, che non può essere inclusa nella confezione.
- 
Nota 3: Se l'informazione sulla taglia è disponibile dalla confezione, può essere omessa dalla Zona 5.

6.6.1.2. Linee Guida per il Posizionamento delle Etichette dei Prodotti in Confezioni di Plastica

Un corretto posizionamento del codice a barre è un requisito per un'efficace lettura nei Punti di Vendita tramite scanner. Le istruzioni per il posizionamento dei codici a barre sui prodotti in confezioni di plastica sono state progettate, tenendo conto delle differenze che possono sorgere da settore a settore:

- Sui prodotti in confezioni di plastica è preferibile posizionare le informazioni sul prodotto e il codice a barre nell'angolo in alto a destra della parte anteriore.
- Il codice a barre e altre informazioni di identificazione del prodotto possono essere posizionati sulla parte anteriore o posteriore. Tuttavia, tutti i prodotti all'interno di una particolare categoria merceologica devono avere il codice a barre posto sullo stesso lato della confezione.



Attenzione: Posizionare il codice a barre sulla parte posteriore del prodotto può comportare la presentazione a scaffale del prodotto con la parte posteriore rivolta verso l'esterno, di modo che il cliente veda codice a barre e prezzo di vendita.

- L'orientamento del codice a barre e di altre informazioni dovrebbe essere coerente con ogni altra grafica o dati descrittivi posti sulla confezione
- Ove possibile, il codice a barre e le informazioni di identificazione del prodotto, incorporate nella confezione oppure poste su un'etichetta adesiva, non devono trovarsi a meno di 8 mm (0.3 pollici) o più di 100 millimetri (4 pollici) dal bordo più vicino della confezione. L'esperienza ha dimostrato che la distanza minima precedentemente raccomandata di 5 mm (0.2 pollici) è risultata essere inadeguata. Inoltre, spesso i cassieri afferrano con i pollici i pacchetti dal bordo. Evitare quindi di posizionare il codice troppo vicino al bordo, in quanto riduce un'efficace e corretta lettura dagli scanner dei Punti di Vendita. Si veda Sezione [6.3.3.3](#) per le regole sui margini.
- Solitamente si dovrebbe riportare codice e altre informazioni di identificazione del prodotto nell'angolo in alto a destra della confezione di plastica. Tuttavia, per prodotti molto grandi o ingombranti o dalle forme insolite, questo potrebbe essere poco praticabile o inappropriato. Vedere a riguardo la Sezione [6.4.9](#).



Nota: La Sezione [6.4](#) raccomanda il quadrante basso a destra della parte posteriore della confezione come zona per il codice a barre. Questa raccomandazione vale per i prodotti in confezioni di plastica venduti nella distribuzione.

6.6.1.3. Esempio di Etichetta per Prodotti in Confezioni di Plastica

Figura 6.6.1.3 – 1

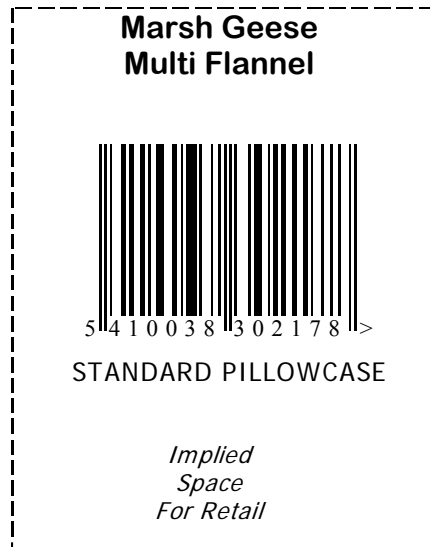

Legenda:

Marsh Geese Multi Flannel
Standard Pillowcase
Implied Space For retail

Multi flanella con piume d'oca
Rivestimento standard
Spazio per il retail

6.6.2. Formati di Etichette per Prodotti in Scatola

Alcuni prodotti possono essere venduti in scatola. Altri sono sì in scatola, ma potrebbero essere venduti singolarmente. Alcune scatole sono graficamente ricercate, mentre altre contengono semplicemente il prodotto.

Le dimensioni delle scatole possono essere molto piccole, come per i gioielli o i prodotti cosmetici, o estremamente grandi, come per l'arredamento. Per quest'ultima categoria meglio usare un'etichetta di due parti con codice a barre da strappare, per facilitare la scansione al Punto di Vendita, lasciando una sola etichetta sulla confezione.

Ci sono due modi per codificare con codici a barre prodotti in scatola:

- Includere il codice a barre e altre informazioni sul prodotto nella grafica della scatola.
- Stampare codice a barre e informazioni su un'etichetta adesiva da apporre poi sulla scatola.

L'inserimento in etichetta del logo del venditore è opzionale. Se è incluso, non dovrebbe essere sulla parte inferiore, perché potrebbe essere nascosto dall'etichetta col prezzo al dettaglio, o potrebbe venire strappata dalla rimozione del prezzo di vendita suggerito dal produttore. La stampa di sfondi deve essere evitata, perché questo potrebbe rendere illeggibili le informazioni obbligatorie o quelle per il consumatore. Il logo non deve mai nascondere il codice a barre.

6.6.2.1. Zone di Informazione per l'Etichetta su Confezioni di Plastica

Zona	Tipo Informazione	Descrizione	Status: Obbligatorio/Facoltativo
Zona 1	Informazioni sulla merce	Questo è l'identificatore principale e leggibile a occhio nudo della merce. Generalmente è il numero di stile, anche se può essere il modello o il tipo di indumento. L'identificatore di merce deve essere posizionato nella parte in alto a sinistra della Zona 1.	Sempre obbligatorio (vedere Nota 1)
Zona 2	Informazioni sul venditore	Include le informazioni facoltative sulla produzione, come lo SKU (Stock Keeping Unit), il numero di taglio, il lotto del colore e il modello. Le informazioni del commerciante aiutano a garantire che il corretto simbolo a barre sia allegato al prodotto.	Facoltativo
Zona 3	Struttura Dati (GTIN-13, GTIN-12, GTIN-8)	Codice a barre	Sempre obbligatorio
Zona 4	Informazioni per il Consumatore	Include informazioni facoltative sui prodotti per il consumatore, come il contenuto di fibre, reazione al fuoco e il paese di origine.	Facoltativo (vedere Nota 2)
Zona 5	Taglia/Dimensione	Taglia/dimensione è un requisito fondamentale per il consumatore. Le informazioni sulle dimensioni possono essere enfatizzate con caratteri in grassetto e dovrebbero essere poste nella parte destra della Zona 5. I fornitori possono opzionalmente includere un nome di stile come un aiuto di selezione per il consumatore.	Solitamente obbligatorio (vedere Nota 3)
Zona 6	Prezzo di Vendita	Garantire lo spazio per stampare il prezzo con la dimensione minima dei caratteri di 25 mm (1 inch) x 32 mm (1.25 inch). Per prodotti in scatola lo spazio necessario per il prezzo può essere fornito da diversi metodi: Per codice a barre su un'etichetta adesiva, lo spazio per il prezzo può essere incluso come parte dell'etichetta. Per codice a barre disegnato nella confezione, lo spazio per il prezzo può essere incluso come parte della confezione. Garantire uno spazio adiacente alla Zona 5, che è riservato per i prezzi di vendita al dettaglio, crea uno spazio implicito per il prezzo. Questo spazio sostituisce l'obbligo dello spazio reale sulle etichette o sulla confezione. Se viene usato lo spazio per il prezzo implicito, non si dovrebbero stampare informazioni sensibili nella zona che potrebbe essere coperta da etichette adesive con prezzo fisso.	Solitamente obbligatorio
Zona 7	Prezzo suggerito dal produttore	Utilizzata solo se la merce è pre-prezzata o il prezzo al dettaglio suggerito è stampato sul cartellino. Se prevista, l'area deve essere forata per la rimozione facoltativa.	Facoltativo

- ✔ **Nota 1:** se il venditore richiede abitualmente queste informazioni nella definizione del prodotto, dimensione e colore sono facoltativi nella Zona 1.
- ✔ **Nota 2:** Alcuni ordinamenti richiedono che determinati prodotti includano una dichiarazione permanente riguardo le informazioni della Zona 4, che non può essere inclusa nella confezione.
- ✔ **Nota 3:** Se l'informazione sulla taglia è disponibile dalla confezione, può essere omessa dalla Zona 5.

6.6.2.2. Singole Unità di Vendita confezionate Vs Prodotti Sciolti

Alcune unità commerciali possono essere vendute sciolte, oppure in confezione. Questo genera un dubbio per il fornitore: codificare l'articolo oppure la confezione? Per le Regole di Allocazione circa questa ipotesi, vedere Sezione 2.1.

6.6.2.3. Linee Guida per il Posizionamento delle Etichette sui Prodotti in Scatola

All'interno di una categoria merceologica è necessario avere regole coerenti per il posizionamento del simbolo, se si vuole che il codice a barre venga letto con successo dagli scanner dei Punti di Vendita. Dal momento che la categoria dei prodotti in scatola comprende un gruppo eterogeneo di merci, le linee guida per il posizionamento sono state progettate con una notevole flessibilità per accogliere le differenze che vi possono essere da settore a settore:

- Per i prodotti in scatola, venduti principalmente nei grandi magazzini o nei negozi specializzati, la superficie in vista della scatola è la posizione migliore per il codice a barre e altre informazioni di identificazione del prodotto per i prodotti in scatola.
 - L'orientamento del simbolo del codice a barre e altre informazioni di identificazione del prodotto devono essere coerenti con le immagini o dati descrittivi sulla scatola.
 - Ove possibile, il codice a barre e le informazioni di identificazione del prodotto, sia incorporate nella confezione sia poste su un'etichetta adesiva, non deve trovarsi a meno di 8 mm (0.3 pollici) o più di 100 millimetri (4 pollici) dal bordo più vicino della confezione. L'esperienza ha dimostrato che la distanza minima precedentemente raccomandata di 5 mm (0.2 pollici) è risultata essere inadeguata. Inoltre, spesso i cassieri afferrano con i pollici i pacchetti dal bordo. Evitare quindi di posizionare il codice troppo vicino al bordo, in quanto riduce un'efficace e corretta lettura dagli scanner dei Punti di Vendita. Vedere Sezione [6.3.3.3](#).
 - Solitamente si dovrebbe riportare codice e altre informazioni di identificazione del prodotto nell'angolo in alto a destra della scatola. Tuttavia, per prodotti molto grandi o ingombranti o dalle forme insolite, questo potrebbe essere poco praticabile o inappropriato. Vedere a riguardo la Sezione [6.4.9](#).
- ✔ **Nota:** La Sezione [6.4](#) raccomanda il quadrante basso a destra della parte posteriore della confezione come zona per il codice a barre. Questa raccomandazione vale per i prodotti in scatola venduti nella distribuzione.

6.6.2.4. Esempi di Etichette per Prodotti in Scatola

Figura 6.6.2.4 - 1

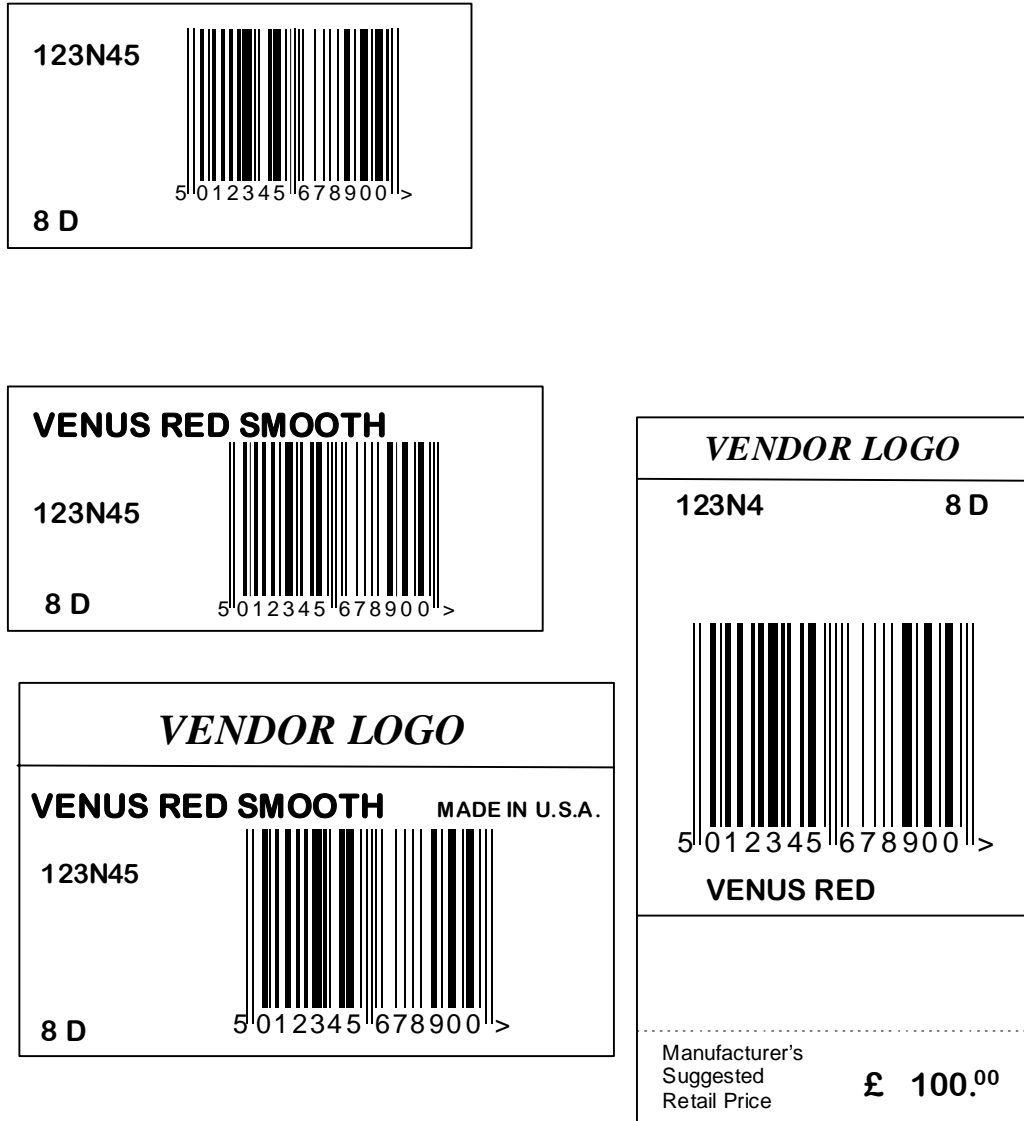

6.6.3. Formati di Etichetta per Prodotti con Fascetta

Le confezioni a fascetta riguardano un gruppo preciso di prodotti: articoli di maglieria (calze) o in filato.

Vi sono due modi per codificare questi prodotti:



- Incorporare codice e informazioni di identificazione del prodotto direttamente nella grafica della fascetta.
- Stampare codice a barre e informazioni di identificazione del prodotto su un'etichetta adesiva da apporre sulla fascetta.

La tipica etichetta per i prodotti a fascetta ha il logo del produttore sulla parte anteriore, mentre nella parte posteriore si trovano i codici di identificazione del prodotto, le informazioni per i consumatori e il codice a barre. Il logo del fornitore può anche essere stampato sul retro della fascetta, in quanto parte del formato della fascetta. Tuttavia, occorre prestare attenzione e garantire che non vi siano ostacoli sul codice a barre o su altre informazioni importanti di identificazione del prodotto. Si dovrebbe evitare la stampa del logo come sfondo.

6.6.3.1. Zone di Informazione per l'Etichetta su Prodotti con Fascetta

Zona	Tipo Informazione	Descrizione	Status: Obbligatorio/Facoltativo
Zona 1	Informazioni sulla merce	Questo è l'identificatore principale e leggibile a occhio nudo della merce. Generalmente è il numero di stile, anche se può essere il modello o il tipo di indumento. L'identificatore di merce deve essere posizionato nella parte in alto a sinistra della Zona 1.	Sempre obbligatorio (vedere Nota 1)
Zona 2	Informazioni sul venditore	Include le informazioni facoltative sulla produzione, come lo SKU (Stock Keeping Unit), il numero di taglio, il lotto del colore e il modello. Le informazioni del commerciante aiutano a garantire che il corretto simbolo a barre sia allegato al prodotto.	Facoltativo
Zona 3	Struttura Dati (GTIN-13, GTIN-12, GTIN-8)	Codice a barre	Sempre obbligatorio
Zona 4	Informazioni per il Consumatore	Include informazioni facoltative sui prodotti per il consumatore, come il contenuto di fibre, reazione al fuoco e il paese di origine.	Facoltativo (vedere Nota 2)
Zona 5	Taglia/Dimensione	Taglia/dimensione è un requisito fondamentale per il consumatore. Le informazioni sulle dimensioni possono essere enfatizzate con caratteri in grassetto e dovrebbero essere poste nella parte destra della Zona 5. I fornitori possono opzionalmente includere un nome di stile come un aiuto di selezione per il consumatore.	Solitamente obbligatorio (vedere Nota 3)

Zona	Tipo Informazione	Descrizione	Status: Obbligatorio/Facoltativo
Zona 6	Prezzo di Vendita	<p>Garantire lo spazio per stampare il prezzo con la dimensione minima dei caratteri di 25 mm (1 inch) x 32 mm (1.25 inch). Per prodotti con fascetta lo spazio necessario per il prezzo può essere fornito da diversi metodi:</p> <p>Per codice a barre su un'etichetta adesiva, lo spazio per il prezzo può essere incluso come parte dell'etichetta.</p> <p>Per codice a barre disegnato nella confezione, lo spazio per il prezzo può essere incluso come parte della confezione.</p> <p>Garantire uno spazio adiacente alla Zona 5, che è riservato per i prezzi di vendita al dettaglio, crea uno spazio implicito per il prezzo. Questo spazio sostituisce l'obbligo dello spazio reale sulle etichette o sulla confezione.</p> <p>Se viene usato lo spazio per il prezzo implicito, non si dovrebbero stampare informazioni sensibili nella zona che potrebbe essere coperta da etichette adesive con prezzo fisso.</p>	Solitamente obbligatorio
Zona 7	Prezzo suggerito dal produttore	Utilizzata solo se la merce è pre-prezzata o il prezzo al dettaglio suggerito è stampato sul cartellino. Se prevista, l'area deve essere forata per la rimozione facoltativa.	Facoltativo

- 
Nota 1: se il venditore richiede abitualmente queste informazioni nella definizione del prodotto, dimensione e colore sono facoltativi nella Zona 1.
- 
Nota 2: Alcuni ordinamenti richiedono che determinati prodotti includano una dichiarazione permanente riguardo le informazioni della Zona 4, che non può essere inclusa nella confezione.
- 
Nota 3: Se l'informazione sulla taglia è disponibile dalla confezione, può essere omessa dalla Zona 5.

6.7. Modello per l'Etichetta Logistica GS1

Queste specifiche costituiscono la base per tutte le etichette logistiche GS1. Altre sezioni, in particolare la sezione 3, Definizioni degli Application Identifier GS1, e la Sezione 5.4, la Simbologia GS1-128, dovrebbero essere lette insieme alle seguenti sotto-sezioni.

6.7.1. Finalità

Queste specifiche definiscono la struttura e il layout delle etichette logistiche GS1. Viene data enfasi ai requisiti di base per le applicazioni pratiche in un ambiente commerciale aperto. Gli argomenti principali sono:

- L'identificazione inequivocabile delle unità logistiche
- L'efficace presentazione del testo e delle informazioni leggibili a scanner
- Le informazioni richieste dai partner commerciali: fornitori, clienti e trasportatori

- Parametri tecnici per garantire un'interpretazione corretta e coerente delle etichette

6.7.2. Concetti

6.7.2.1. Flusso di Informazioni Logistiche

Mentre un'unità logistica si muove lungo la supply chain, avvengono una serie di eventi, che definiscono le informazioni relative all'unità stessa. Tutti i processi della supply chain, produzione, distribuzione del prodotto finito, trasporto e messa a scaffale, aggiungono all'unità logistica ulteriori informazioni.

Per esempio il contenuto di un'unità logistica viene definito come merce finita per la distribuzione. In quel momento è possibile identificare le unità logistiche come entità. Altri elementi di informazione, come la destinazione finale o la composizione di una multi-unità di spedizione, sono generalmente noti solo più avanti nel processo all'interno della supply chain. In un rapporto di negoziazione, diversi elementi di informazione sono generalmente conosciuti e applicati dal fornitore, carrier e dai clienti.

Figura 6.7.2.1 - 1



6.7.2.2. Rappresentazione delle Informazioni

Le informazioni incluse nell'etichetta logistica GS1 si presentano sostanzialmente in due formati fondamentali. Il testo Non-HRI è utilizzato dalle persone e si compone di testo e immagini. I codici a barre sono costruiti per essere letti da una macchina. I codici a barre sono a lettura ottica e sono un metodo sicuro ed efficiente per la trasmissione di dati strutturati, mentre il testo Non-HRI permette agli operatori di accedere alle informazioni di base in ogni punto della filiera. Entrambi i metodi aggiungono valore all'etichetta logistica GS1, e spesso coesistono nella stessa etichetta. Le etichette logistiche sono formate da tre sezioni. La parte superiore dell'etichetta contiene informazioni in formato libero. La sezione centrale contiene le informazioni di testo Non-HRI e la versione in chiaro delle informazioni codificate nel simbolo a barre, usando i titoli di dati. Infine la sezione più bassa contiene il codice a barre.

6.7.3. Modello di Etichetta

Il layout dell'insieme di informazioni delle etichette logistiche GS1 nelle tre sezioni logiche per fornitore, cliente e vettore. Appena si viene a conoscenza delle informazioni rilevanti, ciascuna sezione dell'etichetta può essere utilizzata in qualsiasi momento. Inoltre, all'interno di ogni sezione, i simboli del codice a barre vengono separati dalle informazioni di testo, in modo da facilitarne la lettura sia umanamente che tramite lettura a scanner.

L'etichettatore, cioè il responsabile per la stampa e l'applicazione dell'etichetta, determina il contenuto, il formato e le dimensioni dell'etichetta. Il numero SSCC è l'unico elemento obbligatorio per tutte le etichette logistiche GS1. Altre informazioni, quando richieste, devono essere conformi alle specifiche di questo documento e con un corretto utilizzo degli Application Identifier.

6.7.3.1. Sezioni Fornitore, Cliente, Carrier

Una sezione è un raggruppamento logico di informazioni, che sono note in un dato momento. Ci sono tre sezioni in un'etichetta logistica GS1 e ognuna di queste rappresenta un gruppo di informazioni. Solitamente l'ordine delle sezioni, dall'alto verso il basso, è: trasportatore, cliente e fornitore. Tuttavia quest'ordine può variare a seconda della dimensione dell'etichetta logistica e dei processi di business coinvolti.

6.7.3.1.1. Sezione Fornitore

La sezione dell'etichetta per il fornitore contiene le informazioni note al momento del confezionamento. Viene apposto il numero SSCC, come identificativo dell'unità logistica e, se utilizzato, anche il GTIN (Global Location Number). Se diverse unità logistiche o di trasporto vengono assemblate sotto un dispatch advice o BOL, si può usare anche un GSIN (Global Shipment Identification Number), AI (402).

Se ritenute utili dai clienti e dai trasportatori, si possono aggiungere altre informazioni supplementari: variante di prodotto, data di produzione/confezionamento/scadenza, numero di lotto e numero seriale.

6.7.3.1.2. Sezione Cliente

Questa sezione contiene informazioni note al momento dell'ordine e del suo processo da parte del fornitore. Un esempio tipico è: il numero d'ordine, la destinazione e altre informazioni specifiche per il cliente.

6.7.3.1.3. Sezione Trasportatore

La sezione per il trasportatore contiene informazioni note al momento della spedizione e sono solitamente connesse al trasporto. Un esempio tipico è: codice postale per la spedizione, AI (420), Numero di consegna, AI (401), e altre informazioni specifiche per la spedizione.

6.7.3.2. Formato della Simbologia a Barre e della Parte in Chiaro

I codici a barre, con l'informazione in chiaro, sono riportati nella parte inferiore di ogni sezione, mentre il testo Non-HRI compare nella parte superiore della sezione. Questa suddivisione facilita l'accesso a ciascun componente.

Figura 6.7.3.2 - 1



Legenda:

Structured & free form text
Bar code symbol

Testo Libero
Codice a barre

6.7.3.3. Dimensioni dell'Etichetta

Le dimensioni fisiche dell'etichetta sono stabilite dall'etichettatore, ma le dimensioni devono essere coerenti con i requisiti dei dati per tutte le sezioni. I fattori che influenzano le dimensioni dell'etichetta comprendono la quantità dei dati richiesti, il contenuto e la dimensione X dei codici a barre utilizzati e le dimensioni dell'unità logistica da etichettare. I requisiti aziendali per la maggior parte degli utilizzatori dell'etichetta logistica GS1 devono soddisfare uno di questi:

- A6 (105 mm x 148 mm), particolarmente adatta quando occorre codificare solo il numero SSCC e un numero limitato di dati
- 4 x 6 inch, particolarmente adatta quando occorre codificare solo il numero SSCC e un numero limitato di dati

-oppure-

- A5 (148 mm x 210 mm)
- 6 x 8 inch

6.7.4. Specifiche Tecniche

6.7.4.1. Simbologia

6.7.4.1.1. Orientamento e Posizionamento

Sulle unità logistiche si dovrebbe utilizzare per i codici a barre l'orientamento a steccato. In altre parole, le barre e gli spazi devono essere perpendicolari alla base su cui si trova l'unità logistica. In tutti i casi, la simbologia GS1-128, che codifica il numero SSCC, deve essere collocata nella parte più bassa dell'etichetta.

6.7.4.1.2. Lettura in Chiaro

La lettura in chiaro di ogni codice a barre funziona come un backup delle informazioni. Include gli Application Identifier (AI), il contenuto dei dati, e una cifra di controllo, ma non la rappresentazione dei caratteri speciali o il carattere di controllo del simbolo.

Per facilitare l'inserimento dei dati, gli AI dovrebbero essere separati dai dati da parentesi .

I caratteri per la lettura in chiaro non dovrebbero essere inferiori a 3 millimetri in altezza ed essere preferibilmente sotto il codice a barre.

6.7.4.2. Testo

6.7.4.2.1. Testo in Chiaro

Spesso viene richiesta una parte di testo in chiaro, che non ha una corrispondenza nel codice a barre. Un tipico esempio è il nome e l'indirizzo del mittente e del destinatario. In altri casi vi possono essere aziende che vogliono aggiungere un testo specifico (ad esempio il logo). Tutti questi testi devono essere ben leggibili e non inferiori di 3 mm di altezza.

6.7.4.2.2. Lettura in Chiaro

La lettura in chiaro è pensata per supportare le operazioni manuali e per facilitare le chiavi d'ingresso nei sistemi. È l'equivalente degli elementi di dati rappresentati in codici a barre ed è composto di titoli di dati e contenuti. Il contenuto dei dati deve essere alto almeno 7 mm. Se non c'è lingua concordata tra i partner commerciali, i titoli dati devono essere stampati in lingua inglese. È lasciata a discrezione

dell'etichettatore utilizzare una seconda lingua. Gli Application Identifier non sono inclusi nella lettura in chiaro.

6.7.4.2.3. Titoli di Dati

I titoli di Dati sono le descrizioni standard abbreviate di campi di dati utilizzati per indicare la lettura in chiaro dei dati codificati. Sono prefissi in chiaro per supportare l'interpretazione manuale dei campi di dati. Possono essere utilizzati anche adiacente a un altro testo o a codici a barre per chiarire i contenuti, come ad esempio la parola "da" adiacente a indirizzo di un mittente.

Tutti i titoli dati sono riportati nella sezione 3.2.

6.7.4.3. Posizionamento dell'Etichetta

Le specifiche per il posizionamento sono raccolte nella Sezione [6.68](#).

6.7.5. Esempi di Etichetta

Figura 6.7.5 - 1 L'Etichetta di Base: un SSCC



Figura 6.7.5 - 2 Etichetta con le Sezioni per il Fornitore e il Trasportatore

Von/From	An/To
Mustermann GmbH Herr Schmidt Hauptstr. 35 60100 Frankfurt Germany	Edificio de Servicios Generales Ms Alicia Romero Calle Centella 18 08820 Barcelona Spain
<p>SSCC: 353708431300012501</p> <p>Route: 72408820+04000002</p> <p>Dimensions/Weight: 80x20x20 cm / 50,0 kg</p> <p>Billing No.: 5020613963 69 01 001/999</p>	
<div style="text-align: center;">  <p>(403) 72408820+04000002</p>  <p>(00) 3 5370834 130001250 1</p> </div>	

Figura 6.7.5 - 3 Etichetta con le Sezioni per il Fornitore e il Trasportatore

FROM BIG SUPPLIER 5 th AVENUE NEW YORK USA	TO GREAT VALUE 8163 NEW CAJUN DAYTON, OHIO US
 (420) 45458	SHIP TO POST 45458 B/L 853930 PRO 2895769860
SSCC 0 0614141 123456789 0  (00) 00614141 1234567890	

Figura 6.7.5 - 4 Etichetta con la Sezione del Fornitore e la Concatenazione di Dati

GRAND SUPPLIER COFFEE	
SSCC	
0 0614141 1234567890	
CONTENT	COUNT
00614141000418	20
BEST BEFORE (ddmmyy)	BATCH
14.02.00	4512XA
	
(02)00614141000418(15)000214(10)4512XA(37)20	
	
(0 0) 0 0 6 1 4 1 4 1 1 2 3 4 5 6 7 8 9 0	

6.7.6. Linee Guida di Applicazione del Sigillo EPCglobal

Se usati, è bene rendere noto ai partner commerciali della presenza di tag sui prodotti, attraverso l'ultima versione del sigillo EPCglobal: <http://www.epcglobalinc.org/standards/tds/>.

6.8. Posizionamento delle Etichette nella Grande Distribuzione

Gli articoli per la lettura a scanner nella Distribuzione Despecializzata comprendono qualsiasi articolo trattato come una singola unità di trasporto e di distribuzione. Questa definizione comprende una grande varietà di tipi di imballo come: pallet, cartoni, casse, bidoni e contenitori. Questi elementi possono essere oggetti commerciali e/o unità logistiche.

La scansione del codice a barre può essere effettuata manualmente o automaticamente, e la posizione consigliata del codice a barre non può essere ottimizzato per l'una o l'altra situazione. Questi orientamenti sono stati redatti con l'obiettivo di ridurre i costi dell'intera catena di approvvigionamento, ma nella piena consapevolezza che l'attuazione può essere guidata solo da un assodato business-case (nella supply chain).

6.8.1. Regola Generale

I codici a barre sulle unità destinate alla Distribuzione Despecializzata devono essere in posizione verticale (vale a dire con un orientamento a steccato) e posti sui lati dell'unità. Ogni elemento deve avere almeno un codice a barre; è raccomandato il posizionamento di due codici, quando questi sono pre-stampati (vedere Sezione [6.8.3](#)).

Poiché non tutti i prodotti sono confezionati in maniera identica, questa regola generale non si applica ai tipi di imballaggi insoliti (ad esempio, elementi di altezza ridotta, vetrine, borse).

I codici a barre devono essere tenuti lontano da qualsiasi bordo verticale, in modo da evitare che i codici a barre possano essere accidentalmente danneggiati durante il transito.

6.8.1.1. Posizionamento del Codice a Barre sui Pallet

Per tutti i tipi di pallet, compresi i pallet contenenti unità commerciali individuali e singole unità commerciali (ad esempio un frigorifero o una lavatrice), l'altezza media per il fondo di un codice a barre è compresa tra 400 mm (16 inch) e 800 mm (32 inch) dalla base del pallet. Per pallet alti meno di 400 mm (16 pollici) il codice a barre deve essere posto più in alto possibile, tutelando nel contempo il codice a barre.

Per evitare danni, il codice a barre (compresi i margini) deve essere lontano da qualsiasi bordo almeno di 50 mm (2 inch).

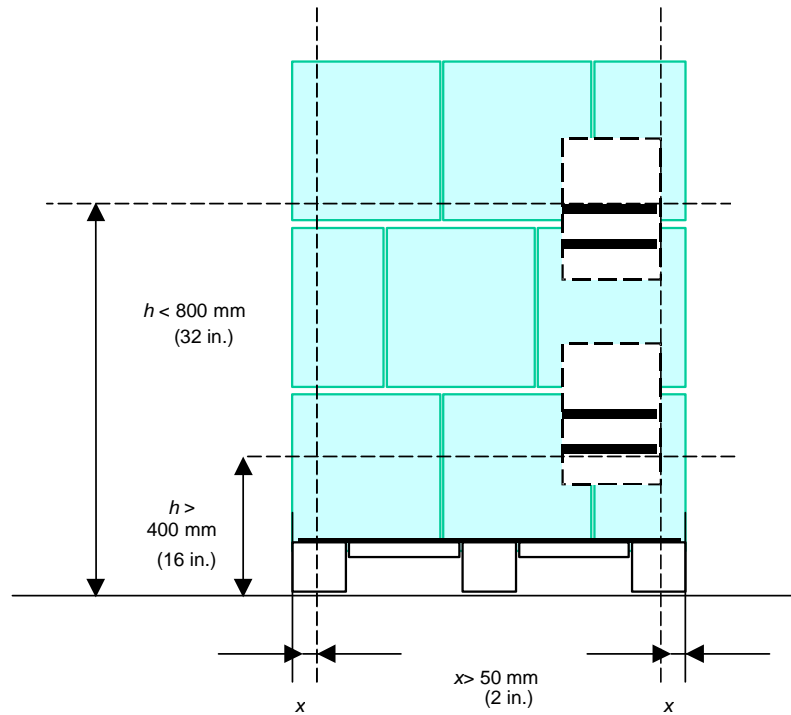
Figura 6.8.1.1 - 1 Posizionamento del Codice a Barre su un Pallet

6.8.1.2. Posizionamento del Codice a Barre su Cartoni e Imballi

Per i cartoni e gli imballi, la posizione ideale è di 32mm (1.25 inch) dalla base dell'articolo. Il codice a barre, compresi i margini, deve essere di almeno 19 mm (0.75 inch) da qualsiasi bordo verticale per evitare danni.

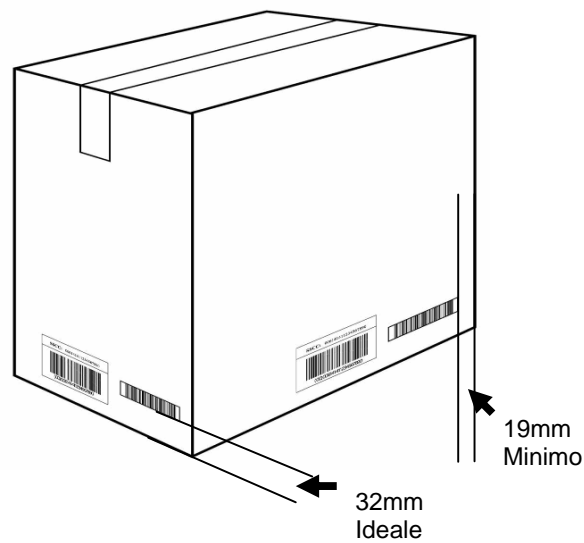
Figura 6.8.1.2 - 1 Posizionamento del Codice a Barre su Cartoni o Imballi

6.8.1.3. Posizionamento del Codice a Barre su Vassoi o Scatole Basse

Se l'altezza di una scatola o di un vassoio è inferiore a 50 mm (2.0 inch), risulta di fatto impossibile stampare un codice a barre completo di altezza con l'interpretazione in chiaro sotto il codice. Oppure se la dimensione dell'unità è tale per cui il codice non può essere accolto in altezza, si dovrebbero considerare le seguenti opzioni in questo ordine di preferenza:

- Posizionare l'interpretazione in chiaro a sinistra del codice a barre, fuori dalla zona obbligatoria dei margini.

Figura 6.8.1.3 - 1 Informazione in Chiaro posta a Sinistra del Codice a Barre

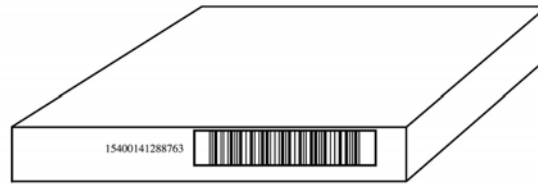

- Quando l'altezza dell'unità è inferiore di 32 mm, il codice a barre può essere posto sulla parte superiore della confezione. Il codice dovrebbe essere posizionato con le barre perpendicolari al lato più corto, ad una distanza dai bordi non inferiore di 19 mm (0.75 inch).

Figura 6.8.1.3 - 2



A volte due codici a barre vengono utilizzati per unità di misura variabile. Se è necessario rimuovere l'interpretazione in chiaro da sotto l'unità, la versione in chiaro dei simboli principali dovrebbero essere collocati a sinistra del simbolo principale. Invece la versione in chiaro del simbolo Add-On dovrebbe essere collocata a destra delle barre.

6.8.2. Raccomandazione all'Inclusione di un Codice a Barre su due Lati

Sebbene almeno un lato dell'articolo per la lettura a scanner nella Distribuzione Despecializzata mostri il codice a barre e le informazioni, si raccomanda che due (o più) lati dell'articolo includano il codice a barre con le corrette informazioni quando:

- Il processo di stampa è vantaggioso in termini di costo (per esempio: cartoni ondulati pre-stampati).
- I requisiti di filiera presuppongono che un codice sia sempre visibile (per esempio i pallet, che vengono stoccati sia sul lato lungo che corto).

Figura 6.8.2 - 1 Due (o più) Codici a Barre Simili

Posizionare due identiche etichette migliora la lettura scanner

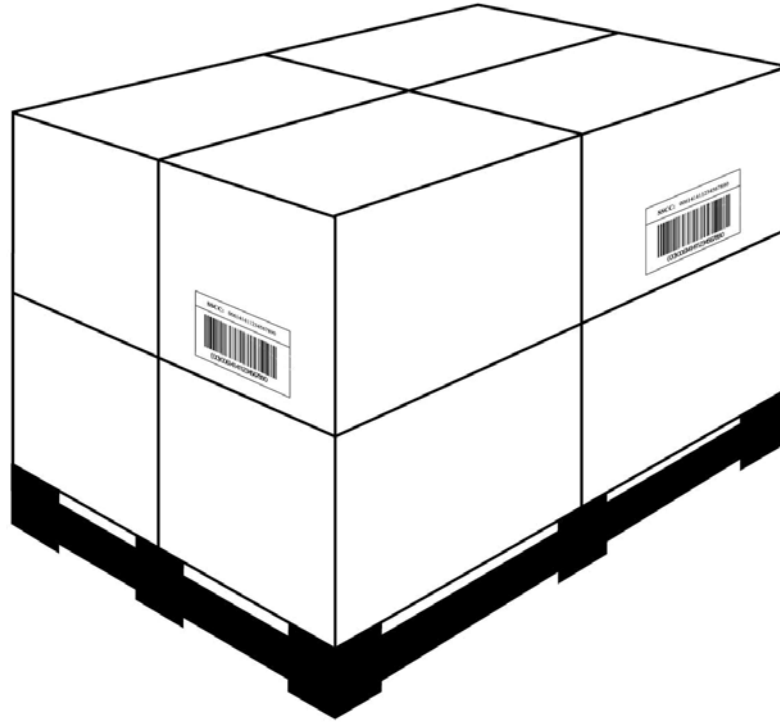

6.8.3. Simboli Add-On

Se l'unità è già stata codificata con un simbolo, l'Add-On verrà posizionato in modo da non coprire il codice principale. La posizione corretta è il lato adiacente a quello del codice pre-esistente, possibilmente sulla stessa altezza. Vanno rispettati i margini per entrambi i codici a barre.

Figure 6.8.3 - 1

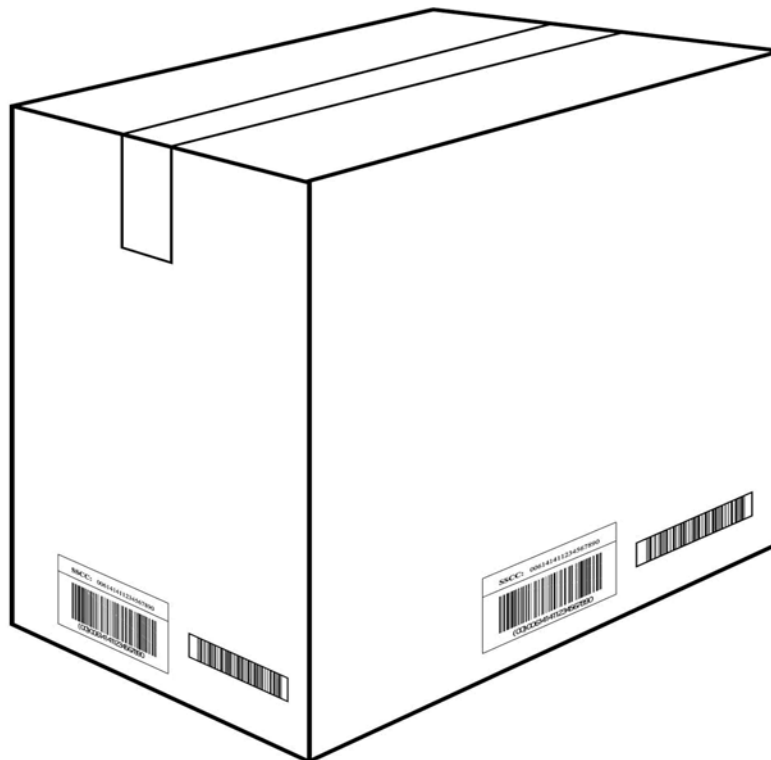

Se vi è la possibilità di rappresentazione del contenuto di entrambi i dati tramite la simbologia GS1-128, devono essere concatenati, in modo da avere un solo codice. I codici a barre che rappresentano i dati essenziali per l'identificazione completa del prodotto (ad esempio, le misure commerciali) devono essere sempre allineati a destra del codice a barre che contiene il GTIN (Global Trade Item Number), cioè il codice a barre principale.

6.9. Posizionamento del Codice a Barre per Prodotti Farmaceutici

In aggiunta alle regole generali della Sezione 6, si devono considerare queste regole per i prodotti farmaceutici.

6.9.1. Blister

Le confezioni blister sono cavità di plastica sagomate, che contengono un prodotto.

6.9.1.1. Blister perforato

- Posizionamento:
 - Per il livello primario dell'imballo di prodotti farmaceutici in blister perforati, il codice a barre verrà posizionato su ciascun blister.

6.9.1.2. Blister Non Perforato

- Posizionamento:
 - Per il livello primario dell'imballo di prodotti farmaceutici in blister non perforati, il codice a barre verrà posizionato sul raggruppamento di blister e in qualunque punto.
 - Se viene utilizzata la tipologia di stampa "randon" (ciò senza una correlazione fra posizione della stampa e la capsula del blister), il codice può essere posizionato diverse volte, per garantire che possa essere letto a scanner fino all'utilizzo dell'ultima capsula del blister.

6.9.2. Prodotti che Necessitano Informazioni Variabili su Imballo Principale e Secondario

Dove possibile da un punto di vista produttivo e di marcatura, il codice a barre con informazioni variabili (ad esempio: numero di lotto, data di scadenza) deve essere posizionato sull'imballo principale e secondario.

- Posizionamento:
 - Il codice a barre deve essere apposto solo su un lato della confezione, sia esso la parte frontale, il lato o il retro della confezione.